



揭阳职业技术学院

艺术与体育系
教案

(2025-2026 学年第一学期)

专业 服装设计与工艺
班级 241、242
课程 服装工业制版
学时 72
任课教师 何曙梅

第一章 童装的纸样设计与变化原理

【教学目标】

1.知识目标

掌握童装结构制图的基本原理、尺寸特征和放缩规律；

理解儿童不同年龄段的体型特点，能将其转化为结构设计要点；

掌握童装常用的面料选择与工艺要求。

2.技能目标

能够独立绘制常见童装的结构图（如上衣、裤装、连衣裙等）；

能在制图中准确体现童装的尺寸比例、廓形及细节；

具备童装款式设计与制图相结合的能力，能够从市场需求出发进行实用设计。

3.综合素质目标

培养学生的审美能力与创新能力，使其在设计过程中兼顾实用性与美观性；

增强学生分析市场需求的能力，理解童装产业的发展趋势与市场定位。

【思政目标】

1.价值观引导

引导学生树立“以儿童为中心”的设计理念，关注儿童的健康、安全与舒适；

培养学生尊重生命、关爱儿童的责任意识和职业使命感。

2.职业精神

在童装制图教学中融入“精益求精、一丝不苟”的工匠精神，培养学生严谨的工作态度；

强调绿色环保与节约用料理念，引导学生关注可持续发展的时尚观。

3.社会责任

通过案例分析，让学生认识到童装设计不仅关乎服饰美感，还与儿童的成长健康息息相关；

培养学生在未来职业中坚持守护儿童权益、提供安全合格产品的社会责任感。

【教学重点】

- 1.童装人体测量方法与尺寸规律；
- 2.儿童体型与成人体型在结构制图上的区别；
- 3.基础款童装（上衣、裤装、裙装）的结构制图方法与尺寸换算；
- 4.款式变化与功能性设计（如松量设计、安全细节处理）。

四、教学难点

- 1.不同年龄段儿童体型变化的规律与尺寸控制；
- 2.如何在制图中体现童装的舒适性与安全性（如活动量、缝制工艺、辅料安全标准）；
- 3.款式设计与结构制图的结合，尤其是在保持童装“童趣”元素的同时保证实用性。

【教学课时】28 学时

【教学方法】上机实操、任务驱动法、理论与实践结合

【教学内容】

第一节 童装原型的制作

服装裁剪大致可分为平面裁剪和立体裁剪两大类。其中平面裁剪又可分为比例裁剪法、原型裁剪法，等等。

原型裁剪法是以服装原型为基础进行裁剪的，服装原型通俗地说就是服装的基础型板。在裁剪之前，我们先要根据个人体型制作好原型纸样，然后再根据款式需要在原型基础上对服装的各部位进行加放、缩小等处理，成为最终的裁剪图。

原型纸样是可以重复利用的，只要你的体型未发生变化，你就可以利用这个型板裁剪任何样式的服装。



这里介绍下 0~12 岁儿童服装原型制图方法→

首先，你必需通过量体获取数据→背长和胸围。背长是从人体后背的后颈点垂直向下量至腰部最细处的长度；胸围是指沿胸部水平量一周的总长度，这里的胸围是指净胸围，仅穿一件贴身内衣时量得。

下面，我们就以一个身高 100 厘米、胸围 54 厘米、背长 22 厘米的号型为例，制作一个服装原型。

1. 画长方形。以背长为高，胸围/2+7cm(放松量)为长做一个长方形。
2. 画胸围线。从顶边向下，根据袖窿深（胸围/4+0.5cm）画一条水平线。

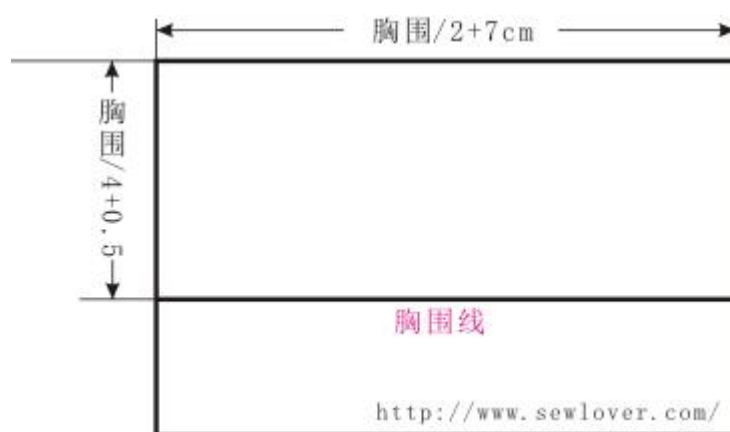

3. 画侧缝线。在胸围线的中点处画一条垂直线至底边。
4. 画胸宽线和背宽线。将胸围线分为 3 等分，在右 1/3 向左 0.7cm 处向上画一条垂直线至顶边；在左 1/3 往右 1.5cm 处向上画一条垂直线至顶边。

下角，从左下角开始沿这条对角线量取 后领宽的 $1/3+0.5\text{cm}$ 做一辅助点。用圆顺曲线连接前侧颈点、辅助点和前颈点，即成前领口曲线。

8. 画前肩线。从胸宽线顶点垂直向下量取 后领宽/ $3+1\text{cm}$ 做一点，直线连接前侧颈点和该点并向左延长，长度是后肩线- 1cm 。为什么后肩线要比前肩线长 1 厘米？这是为了适应人体后背的肩胛突起设计的省量。

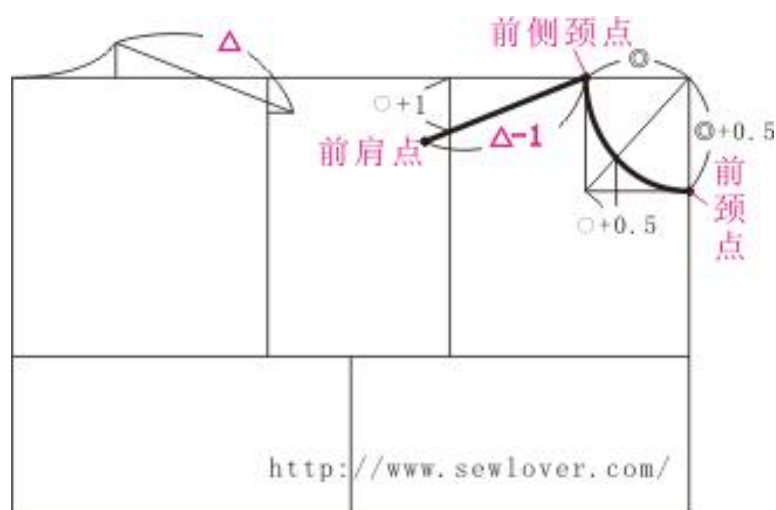

9. 画袖窿弧线。首先要绘制出一些辅助点，在背宽线上取后肩点至胸围线垂直距离的 $1/2$ 处为一点；在胸宽线上取胸宽线与前肩线交点至胸围线的 $1/2$ 处为一点；在靠近侧缝线这一边，分别给胸宽线、背宽线与胸围线形成的夹角画一条角平分线，量一下背宽线至侧缝线的水平距离，取它的 $1/2$ 长度 (\diamond) 在左边角平分线上取一点；以 $\diamond-0.5\text{cm}$ 长在左边的角平分线上取一点。

用圆顺曲线经由这些辅助点，连接前肩点与后肩点，形成袖窿曲线。

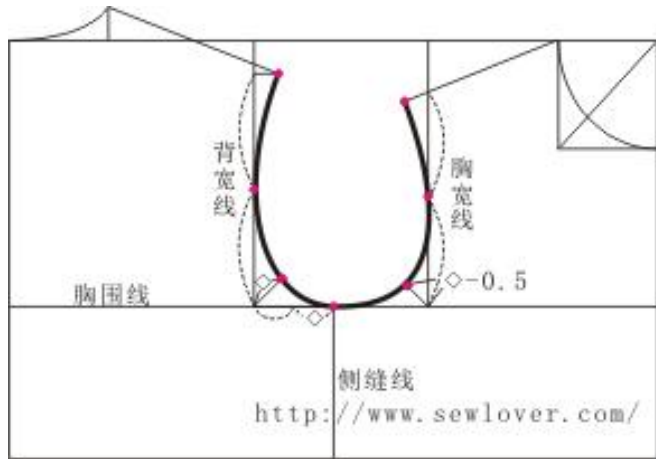

10. 画腰线。从长方形右下角垂直向下量取 $\text{后领宽}/3+0.5\text{cm}$ （腹凸量）长度，再向左画一条 $\text{胸宽}/2$ 长度的水平线段，再与侧缝线连接。

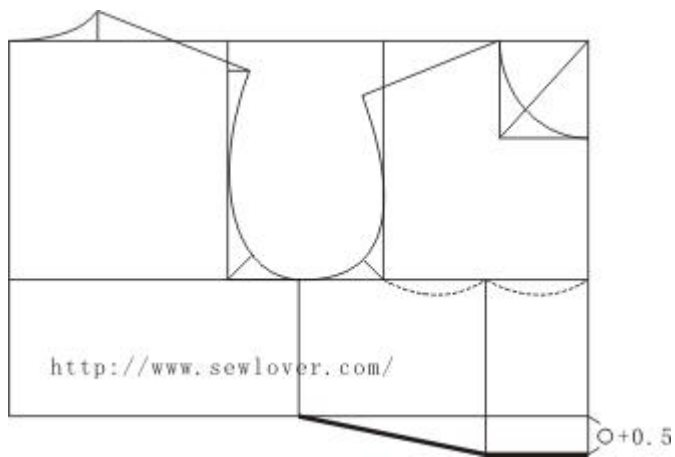

衣身原型绘制完成！

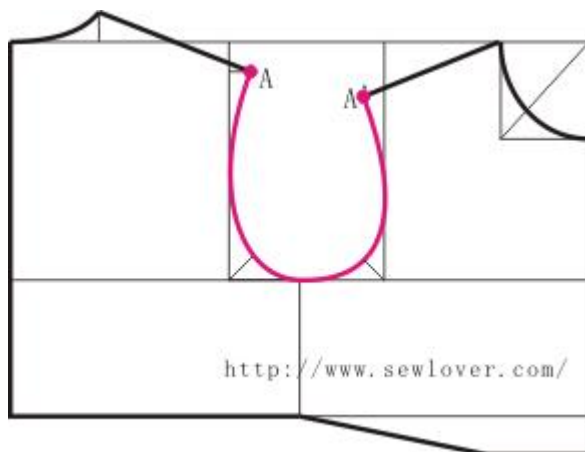

袖子原型制图

在绘制袖子原型之前，首先要用软尺在衣身原型上量取袖窿弧线长度（AH），也就是上图红色曲线部分。

1. 画袖中线与袖肥线。垂直画一条线段（袖中线），长度=袖长。再从袖中线顶点向下量取袖山高（ $AH/4+1.5\text{cm}$ ）画一条水平线与袖中线相交。这条水平线叫袖肥线。

2. 确定袖肥。以袖中线顶点 A 为圆心，袖窿弧线/2+1cm 为半径，画弧线与袖肥线左边相交得到点 B；再以袖窿弧线/2+0.5cm 为半径，画弧线与袖肥线右边相交得到点 C。BC 之间即为袖肥。

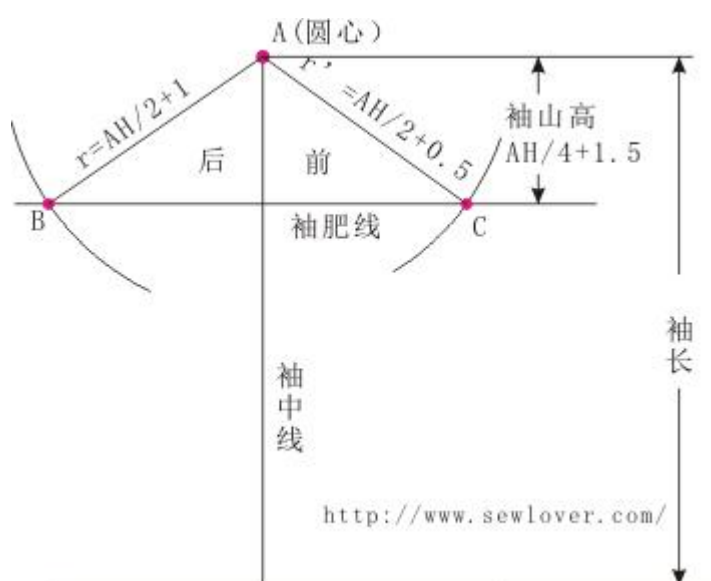

3. 完成基础线。在袖中线的底端划一水平线（袖口辅助线），再从 B、C 两点分别做一垂直线与袖口辅助线相交。从袖山顶点向下量取袖长/2+2.5cm 长度画一水平线做为手肘线。

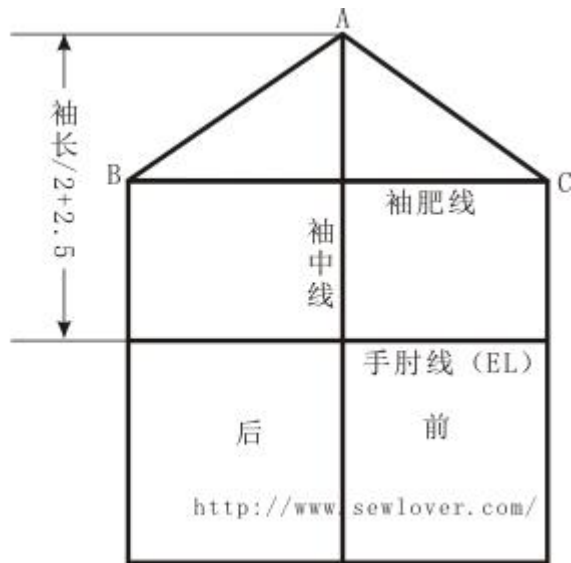

4. 画袖山曲线。首先要做辅助点。将线段 **AC** 分成 4 等分，上 1/4 处向外侧垂直 1 厘米做 1 点；下 1/4 垂直向内侧 1.2 厘米做一点；**AC** 线段的正中点做一点；转到左边的 **AB** 线段上，从顶点沿 **AB** 线段量取 $AC/4$ 长度、垂直向外侧 1 厘米处做 1 点；从下往上 $AC/4$ 处做一点，该点做为袖山曲线的切点。圆顺曲线连接所有的辅助点（包括 **ABC**），即完成袖山曲线的绘制。

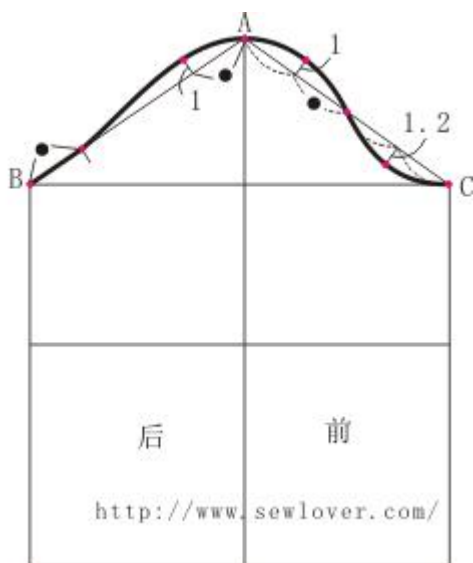

5. 画袖口曲线。分别找出左右两侧袖口辅助线的中点。右边的中点垂直向上 1.2 厘米做一辅助点；左边的中点做为切点；再分别在辅助线的左右两侧的点垂直向上 1 厘米做一辅助点。曲线圆顺连接所有辅助点，完成袖口弧线绘制。

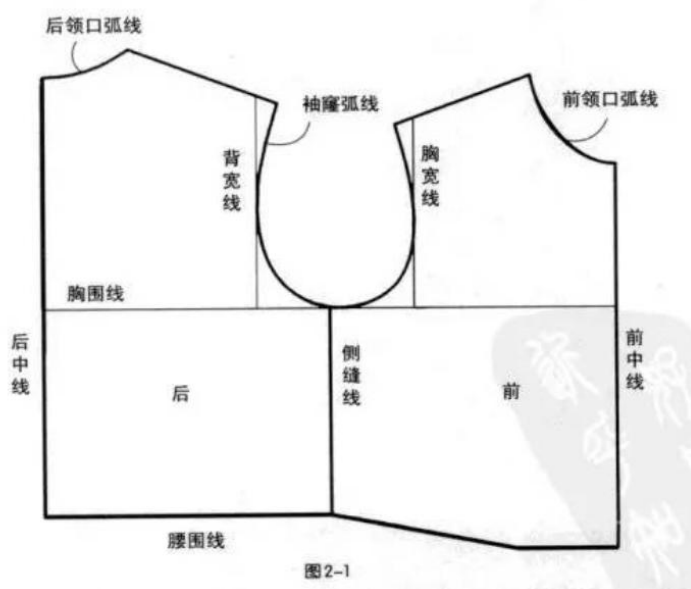
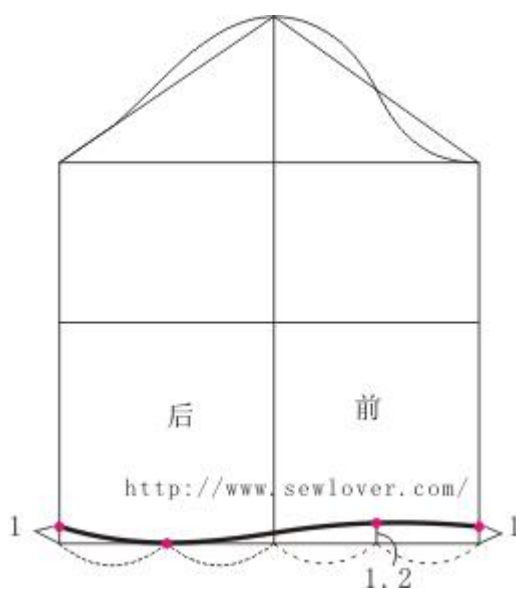

第二节 童装连衣裙的结构设计

1 儿童的体型特点

我们知道儿童正处于生长发育的时期，这个期间的生

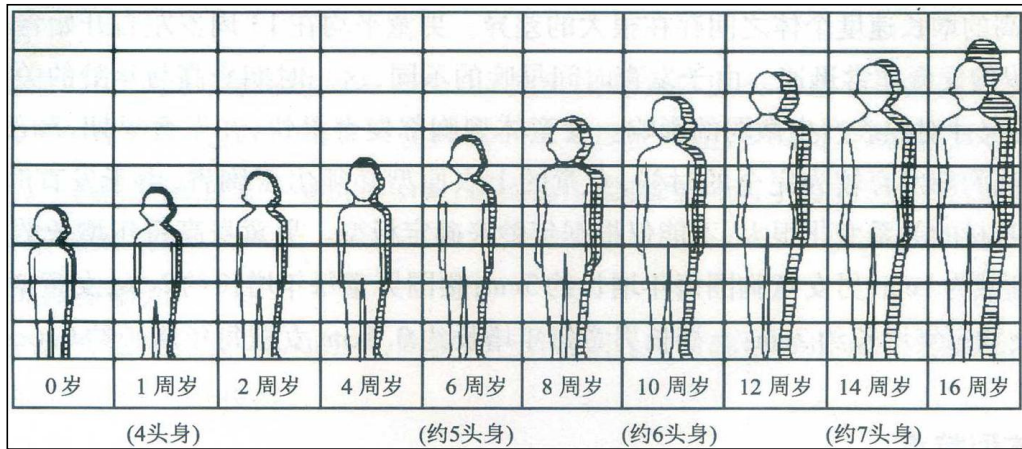

长率最高，体型变化最大，这就要求我们在进行儿童纸样结构设计的时候，必须先研究儿童的体型特点（图 1-1，图 1-2）。

图 1-1 不同年龄阶段儿童正面体型图



图 1-2 不同年龄阶段儿童侧面体型图

从上图中，我们可以看出儿童体型的特点明显，归纳起来有以下几点：

（1）下肢与身长比，越年幼的儿童腿越短，1~2 岁的儿童，下肢大约是身长的 32%。

（2）和小腿比，越年幼的儿童大腿越短。随着成长，下肢与身长的比例逐渐接近 1:2，其中大腿的增长显著。

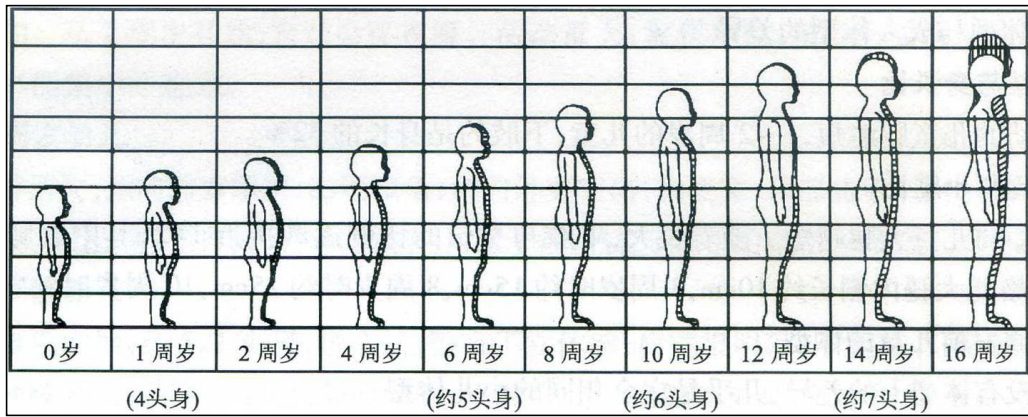
（3）8 岁以前的儿童，男女没有体型上的差异，几乎是完全相同的小儿体型。

（4）从侧面看，儿童腹部向前凸出，并且腰部最凹，因此，身体向前弯曲，形成弧形。

（5）学年前，男儿童童的体型是挺胸、凸腹、肩窄、四肢短，胸围、腰围、臀围尺寸差距不大；学龄期，男童和女童逐渐出现胸围与腰围的差值；特别是少年期，这一阶段女生胸围、腰围、臀围的差值显著，男生的肩宽、骨骼与肌肉都迅速发育，都接近了成人。

2 童装连衣裙的制图

2.1 童装原型前身下垂量的形成以及对着装

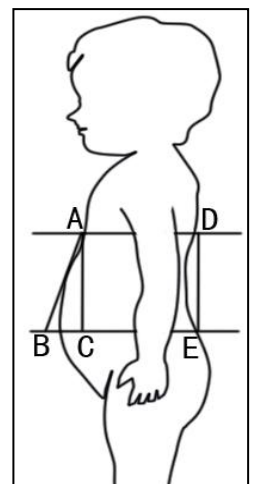

部位的尺寸是以胸围为基础的计算尺寸或固定尺寸（图 2-2-1）。

图 2-2-1 童装原型制图

针对原型应注意的几个问题：

- （1） 儿童服装原型胸围放松量为 14cm，要大于成人，目的是适应儿童的生长和活泼好动的特点。
- （2） 原型的袖窿深（ $B/4+0.5$ ），可以看出胸围越大，袖窿深越深。因此，对于特体的儿童应适当调整胸围线的位置，即特体的儿童，胸围尺寸较小时，应降低胸围线，胸围尺寸较大时，应抬高胸围线。
- （3） 由于手臂运动幅度的原因，原型中背宽应比胸宽略宽些。
- （4） 前衣身相对后衣身应增加三分之一的后领宽加上 0.5 的下垂量，用于满足儿童腹凸的体型结构。

3 原型前身下垂量的纸样设计运用

童装原型是结合儿童的体型特点制作出来的，原型中腹凸量的值约为 2.2cm~3.5cm，在结构设计中不能随意抹去。因此，在童装结构设计中，解决原型中的腹凸量成了纸样结构设计的难点和重点。归纳起来主要有以下几点：

3.1 直接收省

直接收省的方法主要运用于在腰部或者腹部有分割线

或者装

(图

设计图

垂量全

计中(图

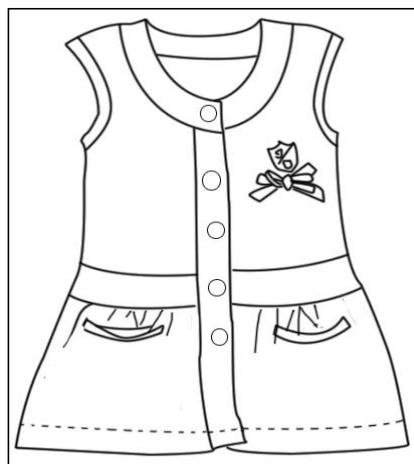

饰线的款式上

3-1-1)。在纸样

中,原型前身下

部应用在断缝设

3-1-2A,图

3-1-2B)。

图 3-1-1 腰部断缝款式

此种方法,应注意细节的装饰。如在腹部的横向分割

做抽褶或增加花边等。



图 3-1-2A 前衣身纸样设计图



图 3-1-2B 后衣身纸样设计图

3.2 省道转移

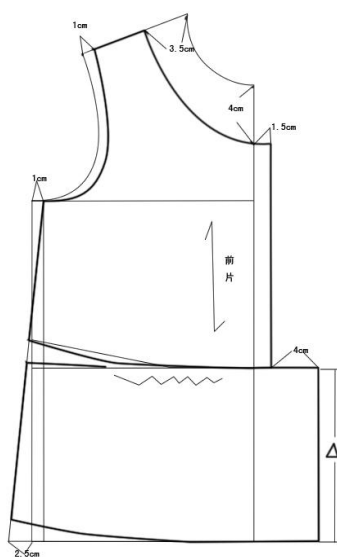
童装中的转省是将肚省转移到其他部位,形成分割线

或碎褶的形式（图 3-2-1）。

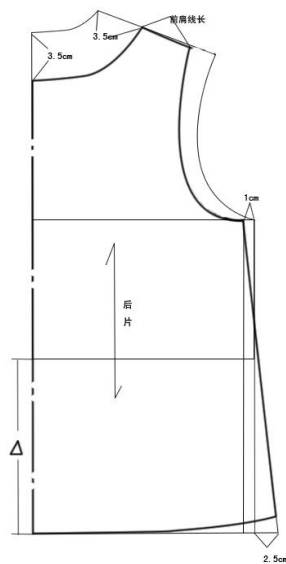

图 3-2-1 省道转移款式图

在
首

款式纸样设计时，应
先按照款式造型确

定剪开线的位置；其次将肚省全部转移到剪开线的位置，转省的省量作为抽褶量，若褶量较多，可以进行剪切加量处理；最后按照造型确定其他部位的轮廓线及内部结构线（图 3-2-2）。



图 3-2-2 省道转移纸样设计图

3.3 前袖窿下挖

前袖窿下挖实际是将部分的肚省转移至前袖窿处，在袖窿处形成浮余量。但这个浮余量不宜对服装的造型产生影响，一般转移的肚省量大概是 0.5cm~1cm（图 3-3-1）。

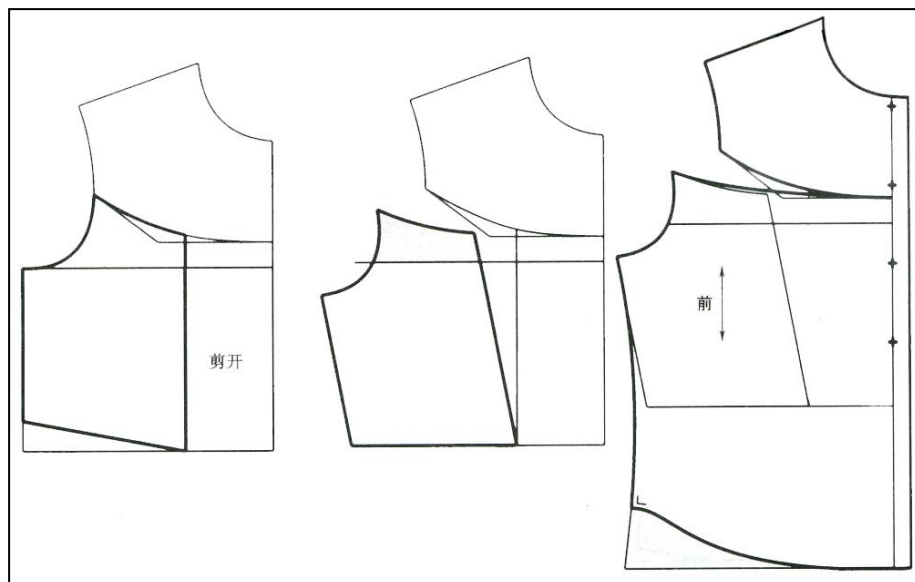

图 3-3-1 前袖窿下挖纸样设计图

3.4 前底摆起翘

纸样设计中，在无省的情况下，仅靠前袖窿下挖平衡不了前后侧缝的差。在前底摆处做起翘，就可以粗略地解决这个问题。但这种做法是平面化的结构处理方法，它是将腹凸量人为地减小而形成的，适用于比较宽松和平衡感较强的服装（图 3-4-1，图 3-4-2）。

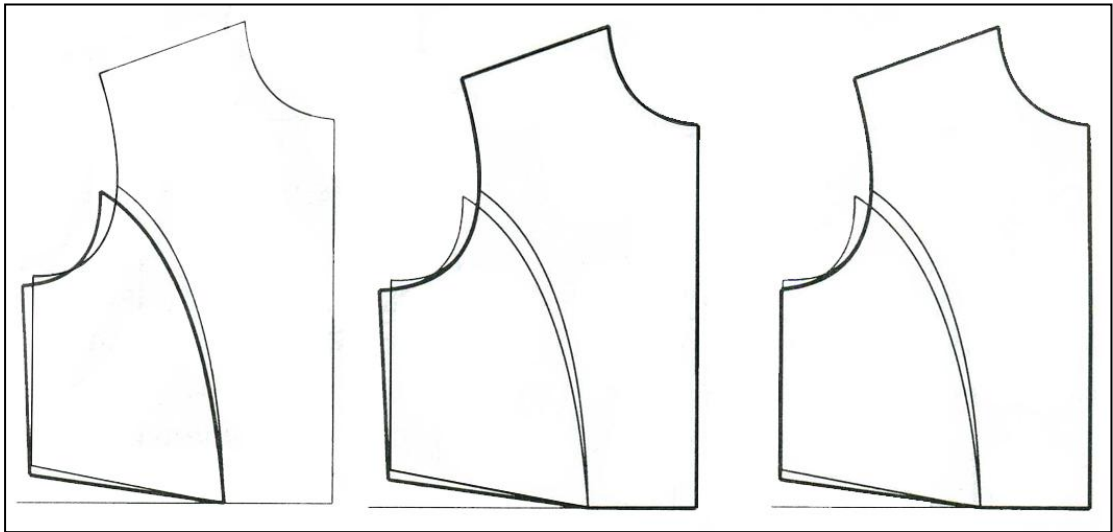

图 3-4-1 前底摆起翘款式图



图 3-4-2 前底摆起翘纸样设计图

3.5 撇胸

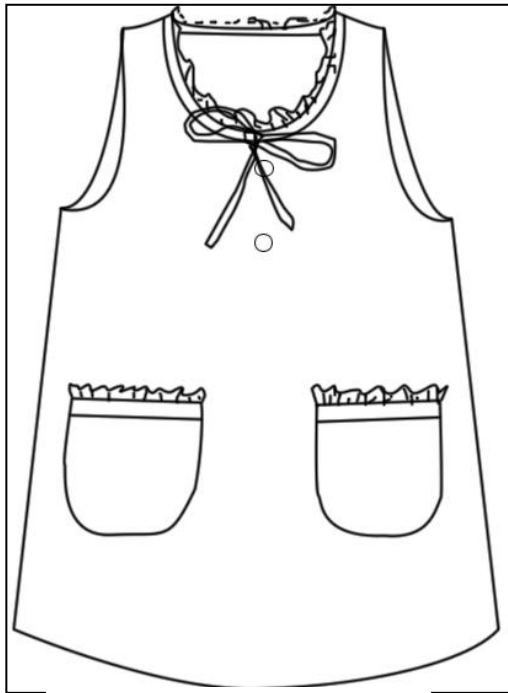
前中撇胸的方法就是把原型肚省的一部分转移至前中心的位置，主要适用于开放式领型，如西服、衬衫、马甲、大衣等款式（图 3-5-1）。

此种方法撇胸的设计量不宜过大一般在 0.5cm~1.5cm 之间（图 3-5-2）。

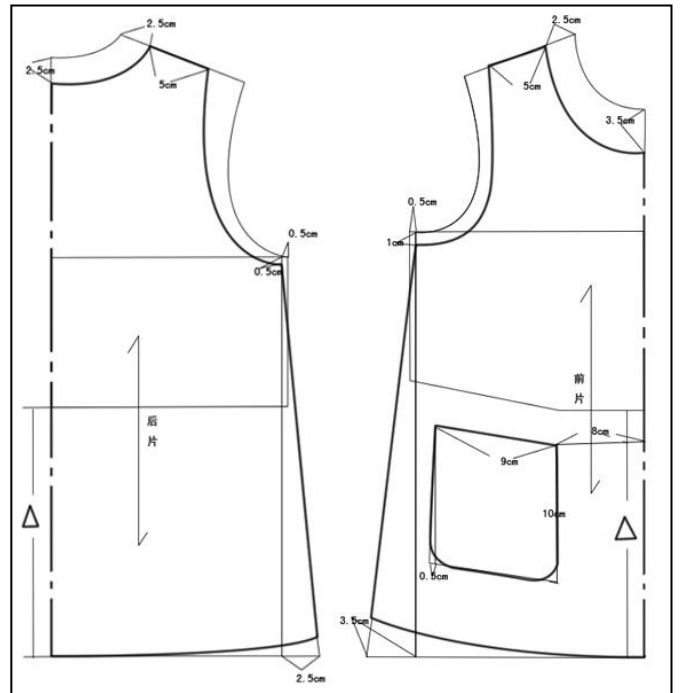

图 3-5-1 休闲大衣款式图

图 3-5-2 撇胸运用结构图

4 总结

总的来说，为了满足儿童挺胸、凸腹的体型特点。在进行纸样设计时，特别是在处理原型纸样前身下垂量时，可以通过直接收省、省道转移、前袖窿下挖、前衣摆起翘、撇胸等方法来分解，以避免服装在穿着过程中，出现前短后长的不合体现象。

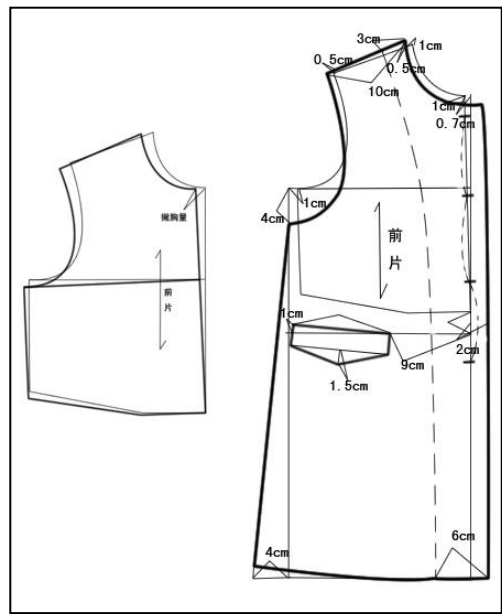
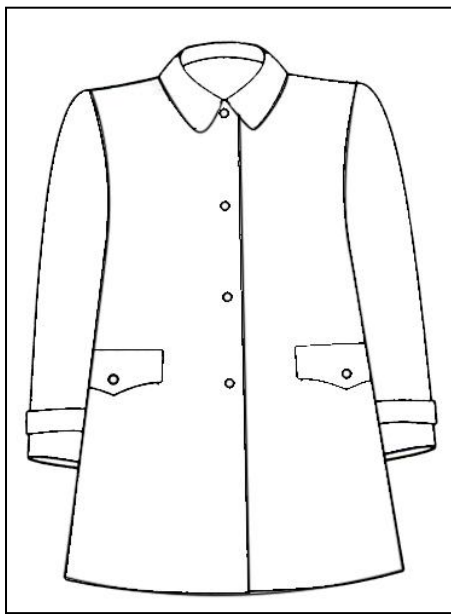

第三节 童装大衣的结构设计

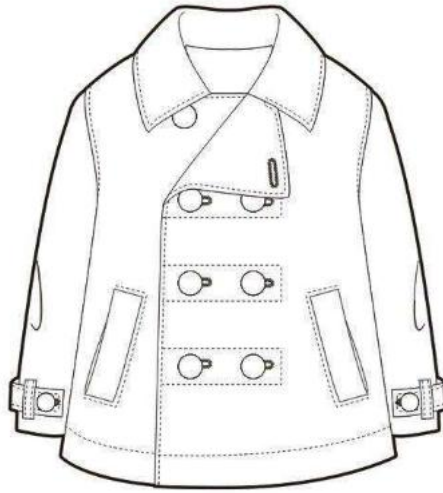

第三节 童装裤子的纸样设计与变化原理

【课时】16

【教学内容】

第一节 裤子原型的纸样设计

一、裤子各部位名称

在学习裤子结构前，应对裤子各部位的名称有所了解。见图 2—1—1。

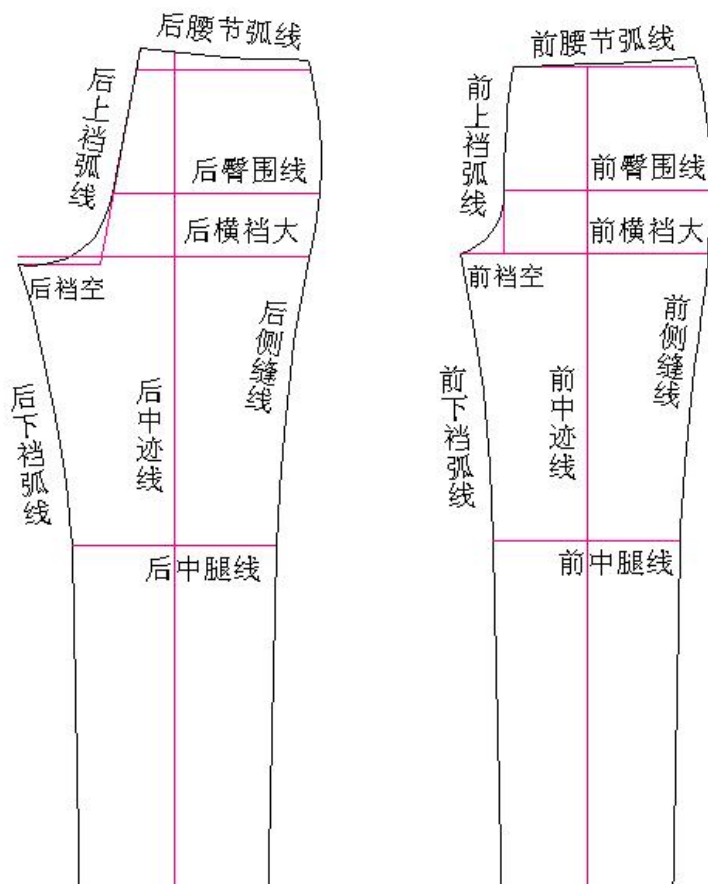

(2——1——1)

二、裤子原型的加放松度

画裤子原型所需要的必要尺寸包括：裤长、上裆长（或股上长）、腰围、臀围、脚口大。

裤长是从腰部最细处向上 3~4cm，然后垂直向下量至所需的长度为止，上裆长是从腰部最细处向上 3~4cm，再向下最至坐骨弯。腰围大是水平测量一周的尺寸，再加放 0~2cm，臀围大是水平测量一周的尺寸，再加放 6cm 左右，脚口大尺寸为 20cm(半圈尺寸)。

二 裤子原型的制图方法

一、裤子前片的制图步骤

(一) 画基础线

- 1、①②平方线（纬纱和经纱）
- 2、③脚边线或底边线（裤边宽）
- 3、④上平线或裤腰线（裤长—腰宽）
- 4、⑤横裆线或上裆线（上裆长—腰宽或股上长）
- 5、⑥臀围线（股上长/3）
- 6、⑦中腿线（脚边线至横裆线的 1/2，再向上 5cm）

如下图：2——2——1。

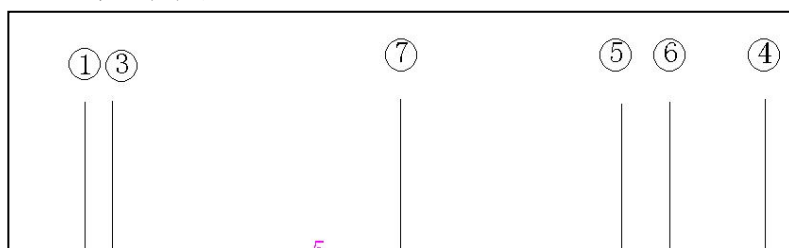

(2——2——1)

(二) 找围度大点

- 1、臀围大 ($H/4$)
- 2、前裆空大 ($H/16 - 1$)
- 3、中迹线 (前横裆大/2)
- 4、脚口大 (脚口-1)，却以中迹线两边平分
- 5、中腿口 (脚口大+2)，却以中迹线两边平分
- 6、前腰围大 (中缝处先进 1，再量 $W/4+4$)

如下图：2——2——2。

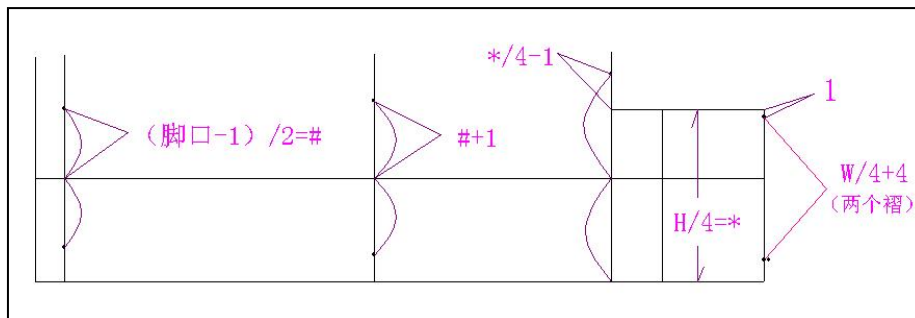

(2——2——2)

(三) 画轮廓线

- 1、画侧缝线(在辅助线上内进 0.8)
- 2、画下裆缝线(在辅助线上内进 0.8)
- 3、画上裆缝线(在垂线/3 处画弧线)

4、画腰弧线（在侧缝边上翘 0.7）

如下图：2——2——3。

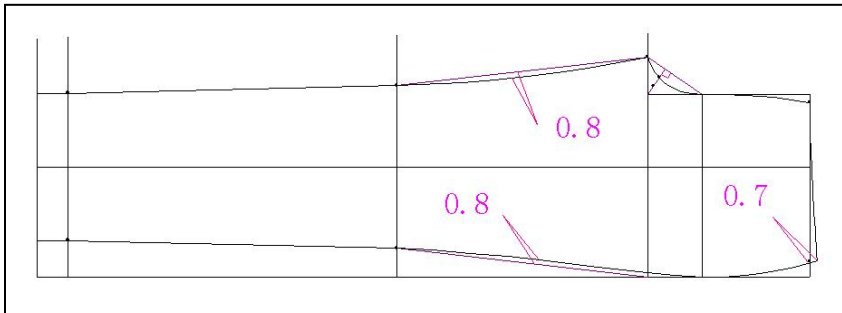

(2——2——3)

(四) 画褶和袋位

- 1、画中间褶（褶大 2）
- 2、画边褶（中间褶至侧缝线/2）
- 3、画袋位（上袋位距顶点 4，袋大 15）

如下图：2——2——4。

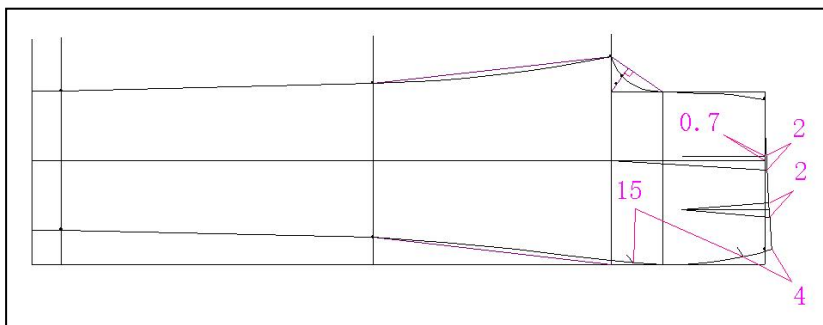

(2——2——4)

此时的裤前片制图完成。

二、后片制图步骤（迭裁法）

(一) 将前片基础线延长

- 1、延长脚边线、中腿线、臀围线、腰围线

2、在前横裆线的基础上低落 1cm，画平行线

如下图：2——2——5。

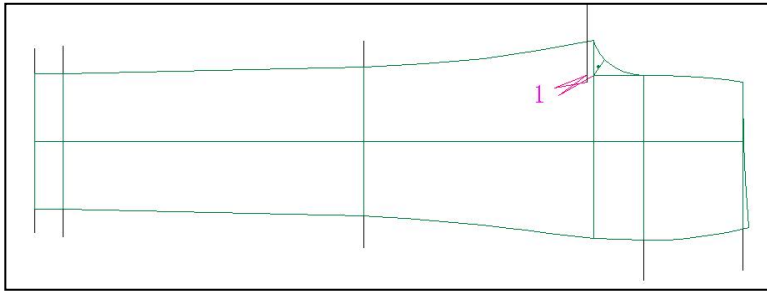

(2——2——5)

(二) 找围度大点

- 1、脚口大 (前脚口在两边各+1)
- 2、中腿大 (前中腿大两边各+1)
- 3、a 点至 0 点 (前横裆线至臀围线/2)
- 4、0 点至 b 点 (前裆空+1)
- 5、后裆空大 (a0+0b)
- 6、困势 (前裆空-1 或 $H/16-2$)，却用直线连接
- 7、后腰围大 ($W/4+3$)
- 8、后臀围大 ($H/4$)

如下图：2——2——6。

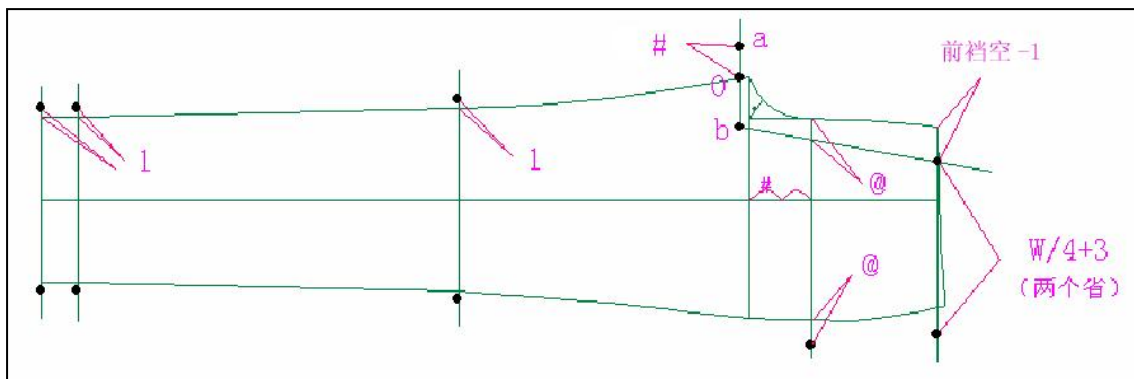

(2—2—6)

(三) 画轮廓线

- 1、画侧缝线(在辅助线上内进 0.8)
- 2、画下裆缝线(在辅助线上内进 0.8)
- 3、画上裆缝线(在另一个垂线/3 处画弧线，连接到困势线上)
- 4、画腰弧线（在后中缝线处上翘 2.5，在侧缝边上翘 0.7）

如下图：2—2—7。

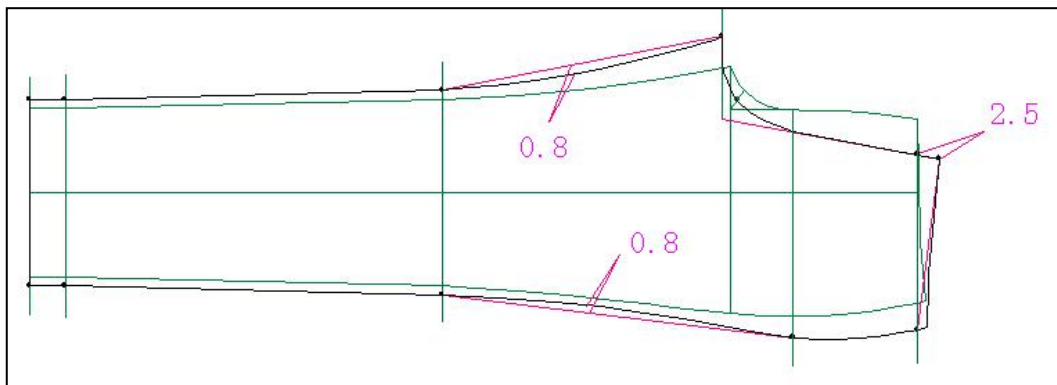

(2—2—7)

(四) 画后腰省

- 1、 在后腰线/3 处画省中线（垂线）
- 2、画后腰省（省大 1.5，省长 12）

如下图：2—2—8。

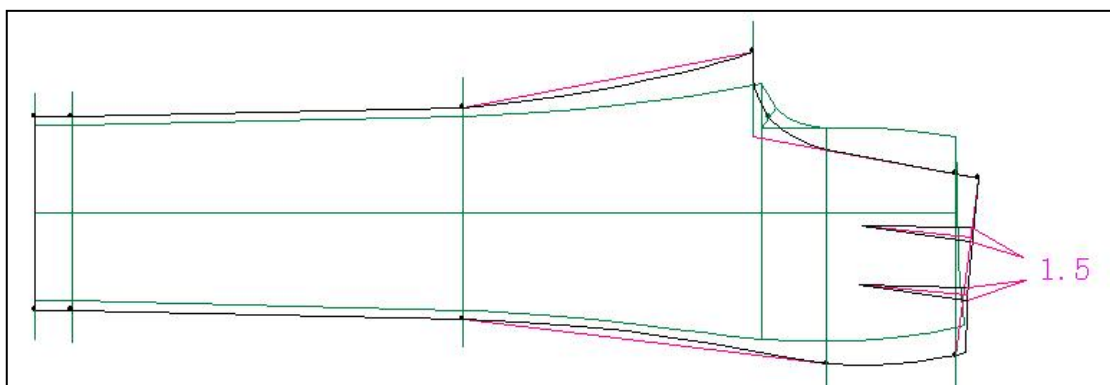

(2——2——8)

如果裤后片有袋子，省的画法就不一样了。必须以后袋为依据来画后腰省。后袋高 8cm，大为 14~15cm。省尖位在袋大两边内进 2cm，省大为 1.5cm 不变。

如下图：2——2——9。

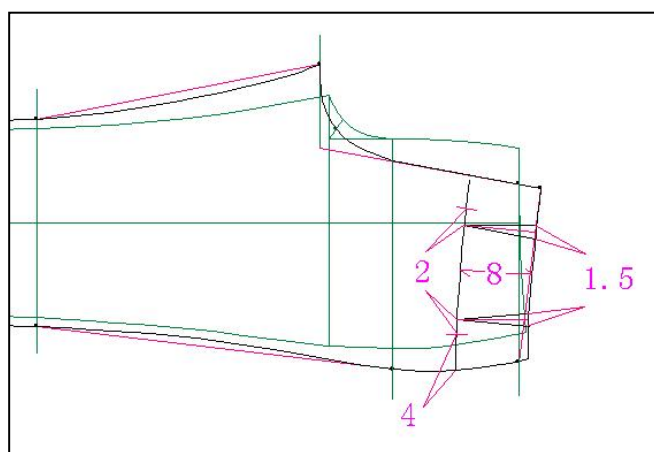

(2——2——9)

此时裤子的后片制图也完成了。

三、裤子碎料

(一) 门、里襟

1、门襟（宽 4，一片）

2、里襟（宽 3，两片）

如下图：2——2——10。

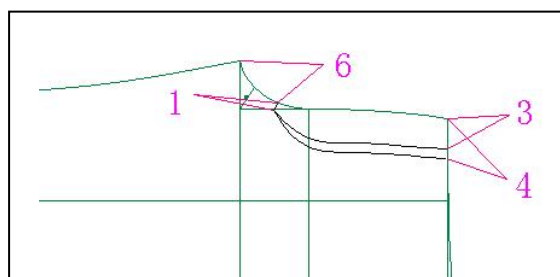

(2—2—10)

(二) 裤腰

画一长方形 (长: 裤腰尺寸+里襟宽; 宽: 4)

如下图: 2—2—11。

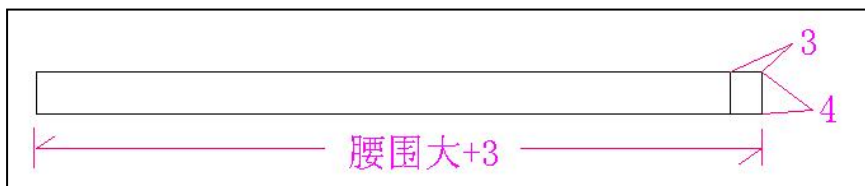

(2—2—11)

此时裤子的制图全部完成。

第二节 变化裤款的纸样设计

现代服装中裤子的造型、款式有很多变化,但是万变不离其宗。

一、裤子的廓形变化

裤子的轮廓形大致分为四种:即长方形(筒形裤)、倒梯形(锥形裤)、梯形(喇叭裤)、菱形(马裤)。这四种廓形的结构组合就构成了裤子造型变化的内在规律。

1、直筒裤

直筒裤的臀围比较合体,裤腿呈直筒形。如图 2—3—

—1。

直筒裤的结构设计遵循裤子的基本结构，长度与基本裤的相同，中腿线向上提 3~5cm 左右，

脚口比中腿小 1~2cm（与原型基本相同），这是因为

视觉差的原因所至。如图

2——3——2。

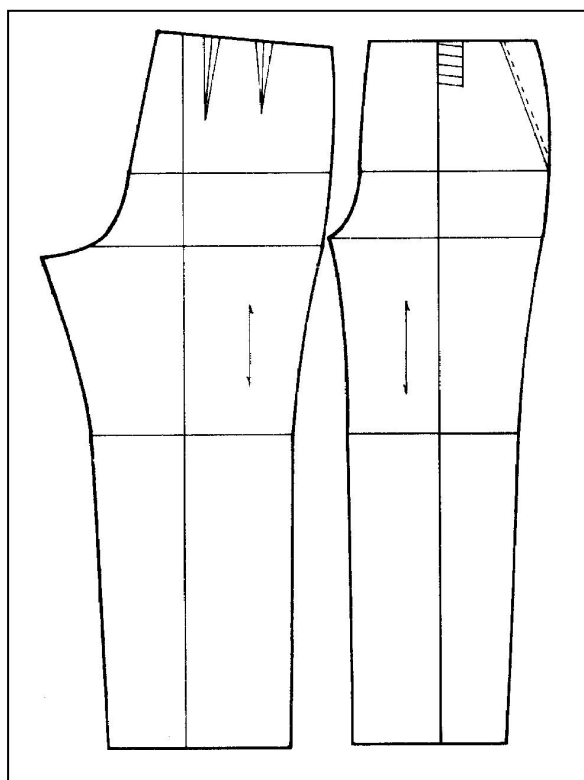
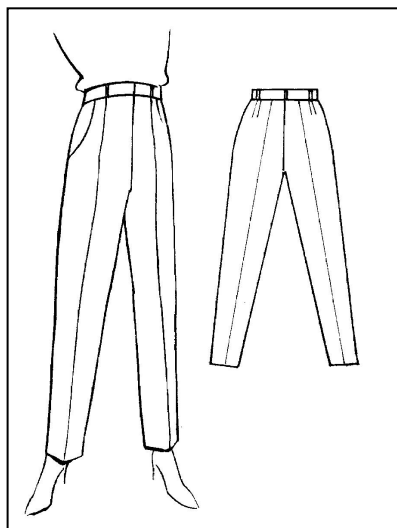

(2——3——1)

(2——3——2)

2、锥形裤

锥形裤在造型上强调臀部，缩小脚口，形成上宽下窄的倒梯形。如图 2——3——3。

锥形裤在结构上往往采用腰部作褶及高腰的处理方法。图

2—3—4 是比较合体的锥形裤结构图。为了夸张腰、臀部，可用剪切法在基本图形上沿中迹线剪开纸样，腰部增大的量为褶量，褶量的大小依造型而决定，如图 2—3—5。锥形裤的长度不宜超过足外踝点，脚口适当减小，当减少至小于足围时，应用开叉处理。后身结构一般不剪开放量。

(2—3—3)

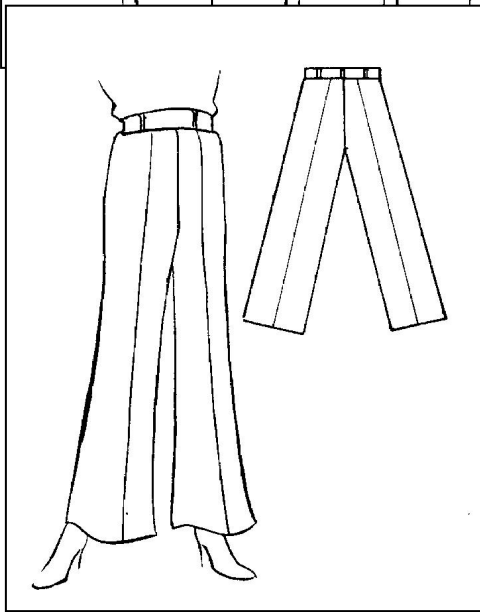
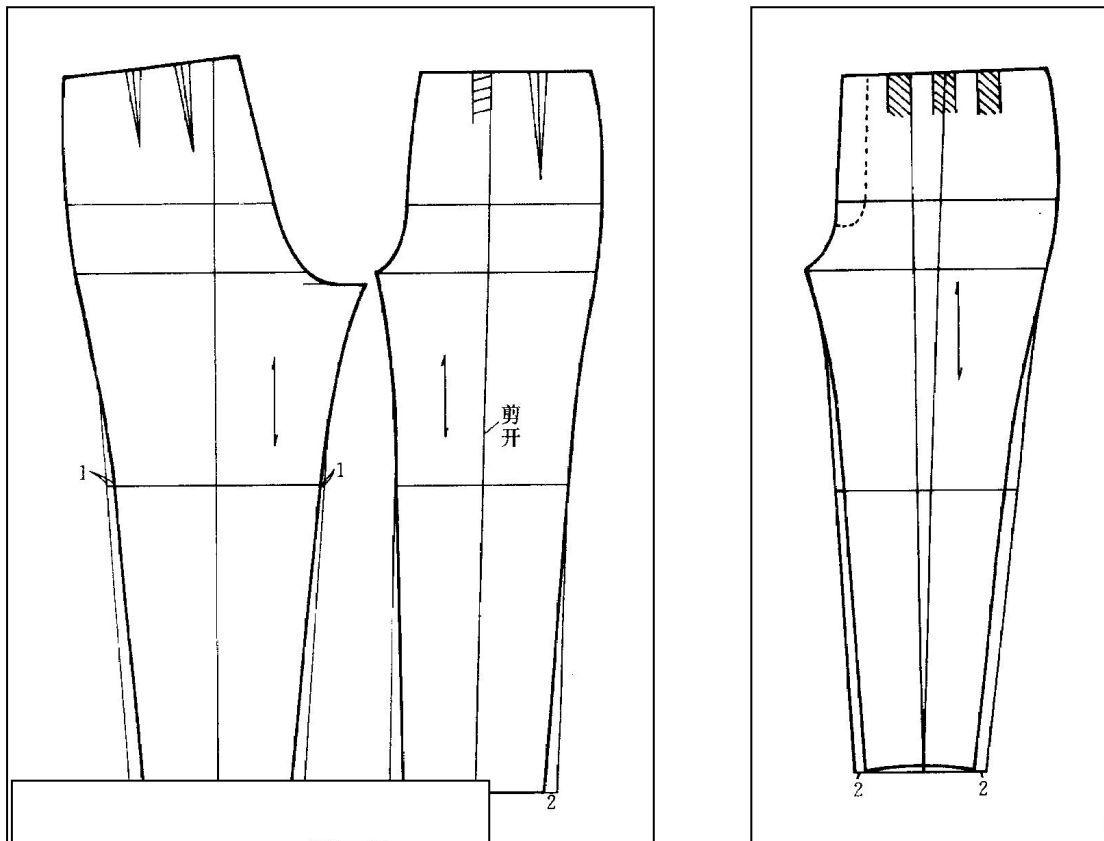

喇叭裤在造型上紧收臀部，加大脚口宽度，形成上窄下宽的梯。形如图 2—3—6。

喇叭裤在结构上一般采用臀部紧身，

低腰且无褶。故腰围线下移，省量减小而移至侧缝线处。中腿线可往上移 5cm，其中腿大不变，使中腿也合体。脚口大增加，其量应视款式需要而增加。如图 2—3—7。

(2—3—6)

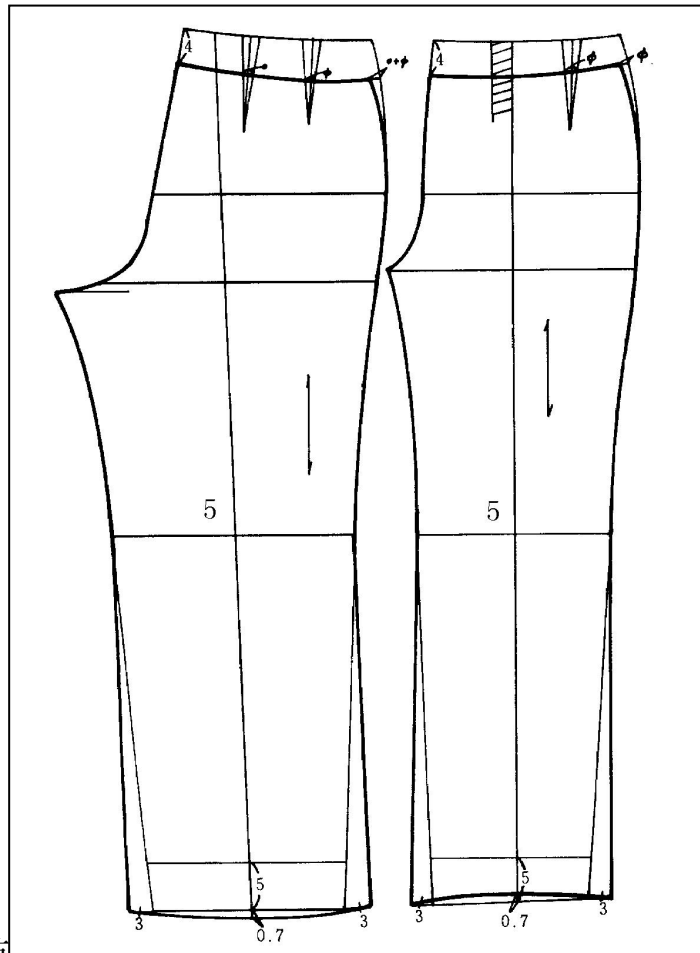

第三节 时尚裤款结构的纸样设计

4、裤裙

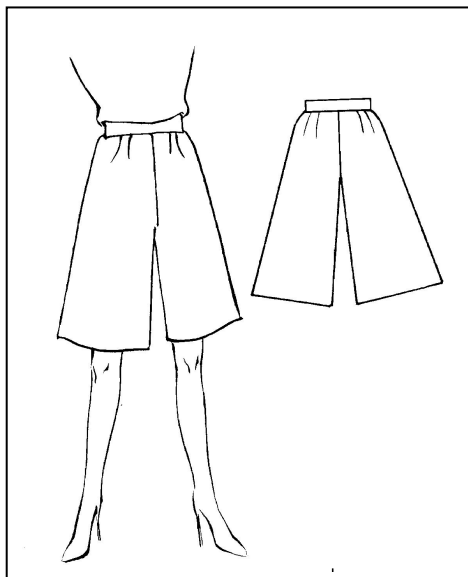

裤裙是将裤子和裙子的形态、功能结合起来设计的，它既有裙子的风格，又有裤子的结构。如图 2—3—8。

裤裙的上裆偏长，在原型的基础民

第三章 男装结构设计

【教学目的】 1. 掌握男装结构制图的基础知识。

2. 理解男装结构制图的基本原理。

3. 提高学生的男装制图能力，为男装结构设计打下基础。

4. 培养学生的观察分析能力，以及科学求实的学风和严谨的思维方法。

【重点难点】 男装的结构制图步骤。

【教学方法】 讲授法、举例法

【思政目标】

1. 价值引领目标

引导学生认识到男装基础款式，不仅承载着穿着功能，更承载着职业形象与社会文化内涵，帮助学生树立“服装设计服务人民生活、服务社会发展的责任感”。

倡导学生在学习过程中培养工匠精神和质量意识，理解“一针一线体现责任，一图一纸体现态度”的职业价值。

将爱国主义教育融入课堂，帮助学生了解我国男装产业的发展现状与国际竞争力，激发民族自豪感与专业自信。

2. 职业素养目标

培养学生在男装制图中严谨的工作态度与科学的推理精神，使其在制图过程中能够追求精准和规范。

在课程中渗透节约用料、环保制衣的理念，引导学生关注绿色时尚与可持续发展，践行社会主义生态文明思想。

鼓励学生在小组讨论和课堂展示中相互协作、取长补短，形成互助共进的团队精神与职业道德意识。

3. 能力发展目标

通过对不同体型男装尺寸的制图训练，引导学生关注不同人群的差异化需求，增强服务社会的责任感和包容意识。

培养学生在掌握男衬衣结构制图原理的基础上，将技能应用到实际工作中，增强解决问题和创新的能力。

帮助学生建立“从制图到成衣”的全流程意识，提升综合设计能力和市场敏锐度，使所学技能更好地服务于产业发展与社会需求。

【教具器材】 CAD、挂图等

【课时】 28 学时

一、教学过程

第一节 男衬衣纸样设计

（一）男衬衫款式特点及外型

硬领长袖男衬衫，中尖领前胸贴袋一只，直腰身；前门襟六粒扣，平下摆；袖口处开宝剑头袖衩，收两只褶裥，装中原角袖头；袖窿包缝辑明线。

（二）成品规格参考表

男衬衫号型规格参考表（5.4A）

规格	160/80	165/84	170/88	175/92	180/96
衣长	68	70	72	74	76

胸围	102	106	110	114	118
肩宽	43.6	44.8	46	47.2	48.4
领围	37	38	39	40	41
长袖长	55.5	57	58.5	60	61.5
短袖长	22	23	24	25	26

男衬衫胸围放松量较大，一般为 20~22cm，如作为西服配件配套内衣，胸围的放松量可略小一些。

（三）制图规格

号型	部位	衣长	胸围	肩宽	袖长	领围	AH
170/88A	规格	72	110	46	58.5	39	52

（四）男衬衫制图步骤

1.前衣片

- ① 基础线：预留门襟挂面宽 3.8cm，里襟挂面宽 2.5cm，作一直线与布边平行为止口线。
- ② 底边线：作一直线与①垂直。

- ③ 上平线：衣长 $-4\text{cm}=68\text{cm}$ ，作一直线与①垂直。
- ④ 落肩线： $B/20-1=4.5\text{cm}$ 。
- ⑤ 胸围线： $B/10+12=23\text{cm}$ 。
- ⑥ 领口深线： $N/5-1.5=6.3\text{cm}$ 。
- ⑦ 搭门线：搭门宽 2cm ，与①平行。
- ⑧ 领口宽线： $N/5-1=6.8\text{cm}$ 。
- ⑨ 前肩宽： $S/2-1.2=21.8\text{cm}$ ，与肩颈点相连为肩斜线。
- ⑩ 前胸宽：进 1.5cm ，作一直线，与胸围线垂直。
- ⑪ 前胸围大： $B/4=27.5\text{cm}$ ，作一直线与胸围线垂直。
- ⑫ 领口弧线：去直开领的 $1/2$ 与前中点相连为领口斜线，取 $1/3$ 为凹势，用弧线画顺。
- ⑬ 袖窿弧线：由肩端点⑨经胸宽点至胸围大，用弧线画顺。
- ⑭ 底边弧线：按底边线在摆缝处提高 1cm ，用弧线画顺。
- ⑮ 扣眼位：在搭门线上，第一扣眼位在底领上，有领口深线提高 1cm ，末眼位由底边量上 $L/5+5=19.4\text{cm}$ 。六只扣眼五等分（实际成品第

1、2扣眼距离较短)。

⑩胸袋：由胸宽线⑩进3cm，胸围线⑤提高4cm为袋口位，袋口大 $B/10+0.5=11.5\text{cm}$ ，袋长为袋口大+1.5=13cm，袋底中间低下1.5cm。

二、小结：本次课主要讲授男衬衫前片的结构制图方法。

三、作业：用八开纸绘制男衬衫前片四遍。

四、教学反思：

第二节 男装原型的制作

一、男装原型的结构特点：

男装衣身结构平衡和前后浮余量消除的特殊性 男装的衣身结构平衡同女装相同具有三种形式，即梯形平衡、箱形平衡和梯形—箱形平衡。其特殊性：男体胸部呈圆台状，不同于女体圆锥状胸部，故男装前浮余量不能通过作省道来消除，而更多地通过撇胸、下放和工艺处理等方法以分散形式消除。男装前浮余量大小的理论值 $=B^*/40=2.2\text{cm}$ （其中 $B^*=88\text{cm}$ ）。男装对前浮余量的消除一般有三种方法：第一种为前浮余量全部放在前胸撇胸处，或大部分放在前胸撇胸处少部分放在袖窿处，主要用于西装类外套；第二种为前浮余量大部分下放在前衣身WL下，少部分放在袖窿处，主要用于衬衫类；第三种为前浮余量部分下放在前衣身WL下，部分放在前衣身的撇胸处，主要用于茄克、中山装类。男装后浮余量的大小的理论值 $=B^*/40-0.4\text{cm}=1.8\text{cm}$ —男装对后浮余量的消除一般有两种方法：第一种为后浮余量通过肩背处的分割线消除，用于衬衫、茄

克等肩背处有分割线的服装；第二种为后浮余量全部或部分放在肩缝、袖窿、后中线处，通过缝缩、牵带或归拢等工艺处理来消除，用于肩背处无分割线的服装。男装衣身结构平衡的要素与女装相同，故前浮余量计算公式=前浮余量理论值-垫肩量-0.05(B-B* 18) - ，后浮余量计算公式=后浮余量理论值-0.7 垫肩量-0.02(B-B*-18)。

1. 将前浮→下放的原型
2. 将前浮→撇胸的原型

二、男装原型制图方法

第一种按款式效果图（设计图）中人体各部与衣服间比例关系，按与身高（h）、净胸围（B*）的相互关系设计；第二种按将设计的产品与生产的产品（资料）进行对比、参照，这种方法注重款式造型的审视。

领围 $N = 0.25 (B^* + \text{内衣厚度}) + 15 \sim 20\text{cm}$ （男装）； $0.4 h + a$ （短上衣）
衣长 $L = 0.5 h + a$ （中长上衣） $0.6 h + a$ （长上衣）（a 为常数，视具体效果增减）

前腰节长 $FWL = 0.25 h + 1\text{cm}$ （男体） $\pm b$ （b 为常数，视具体效果增减）

$1 \sim 2\text{cm}$ （贴体、较贴体）袖窿深 $BLL = 0.2 B + 3\text{cm} + 2 \sim 3\text{cm}$ （较宽松）
 $3\text{cm} \sim$ （宽松） $0.3 h + 7 \sim 8\text{cm}$ （夏）+ 垫肩厚 袖长 $SL = 0.3 h + 9 \sim 10\text{cm}$ （秋）+ 垫肩厚 $0.3 h + 11\text{cm}$ （冬）+ 垫肩厚 $0 \sim 12\text{cm}$ （贴体风格）
 $12 \sim 18\text{cm}$ （较贴体风格）胸围

$B = B^* + \text{内衣厚度} + 18 \sim 25\text{cm}$ （较宽松风格） $25\text{cm} \sim$ （宽松风

格) $B - 0 \sim 6 \text{ cm}$ (宽腰) $B - 6 \sim 12 \text{ cm}$ (稍收腰) 腰围 $W = B$

$- 12 \sim 18 \text{ cm}$ (卡腰) $B - 18 \text{ cm} \sim$ (极卡腰)

$B - 2 \text{ cm} \sim$ (T型) 臀围 $H = B + 0 \sim 2 \text{ cm}$ (H

型) $B + 3 \text{ cm} \sim$ (A型)

$0.3B + 12 \sim 13 \text{ cm}$ (较宽松、较贴体风格) 肩宽

$S = 0.3B + 13 \sim 14 \text{ cm}$ (贴体风格) $0.3B + 11 \sim 12 \text{ cm}$ (宽松风格)

$0 \sim 2 \text{ cm}$ (紧袖口) 袖口 $CW = 0.1 (B^* + \text{内衣厚度})$

$+ 5 \sim 6 \text{ cm}$ (较宽袖口) $7 \text{ cm} \sim$ (宽袖口)

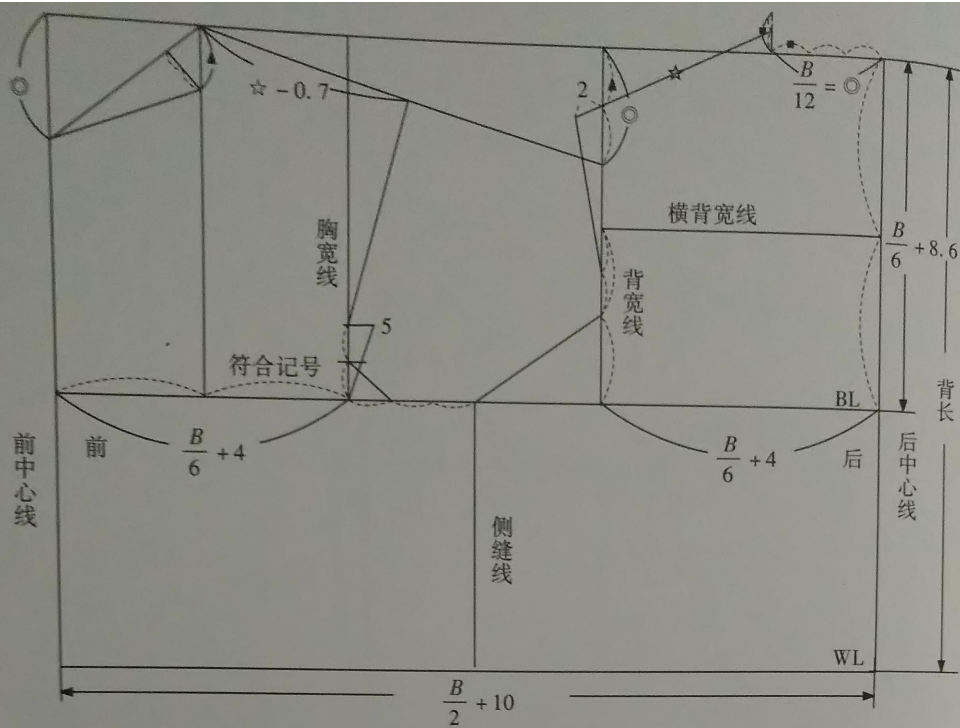

步骤 1: 日本文化式男装原型制作公式

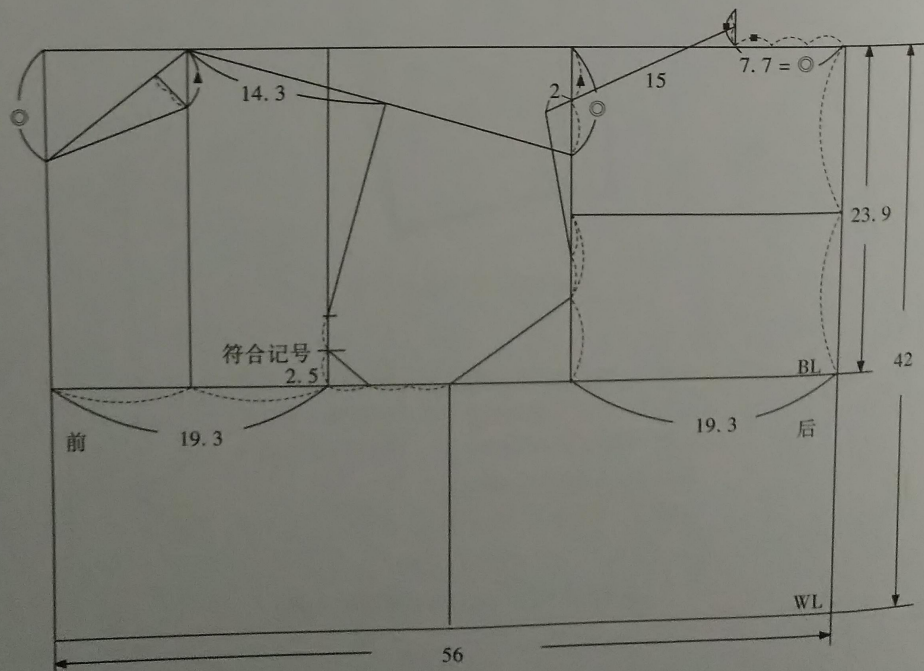

步骤 2: 日本文化式男装原型制作数据

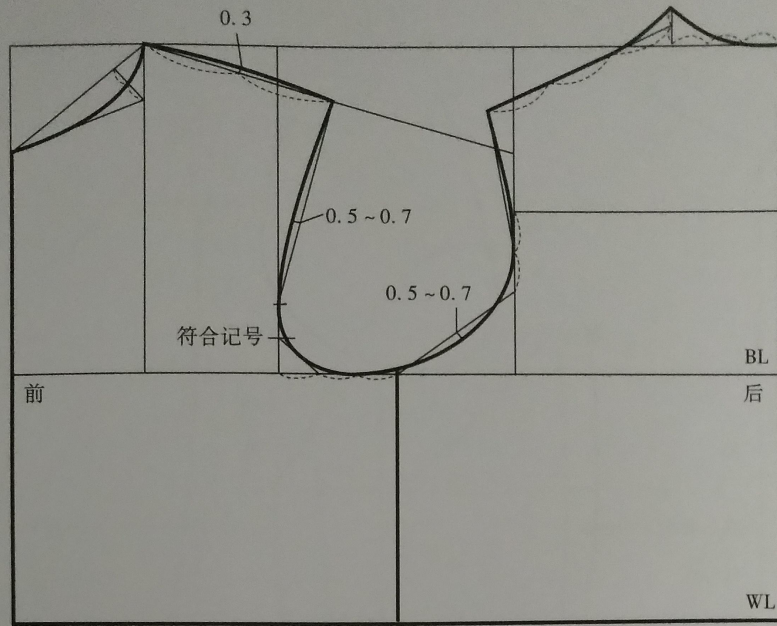

步骤 3: 日本文化式男装衣身原型画顺曲线

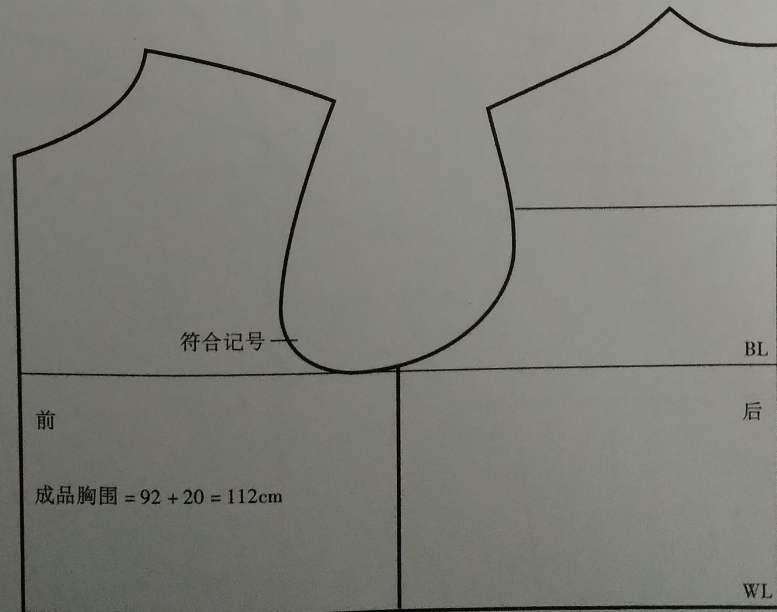

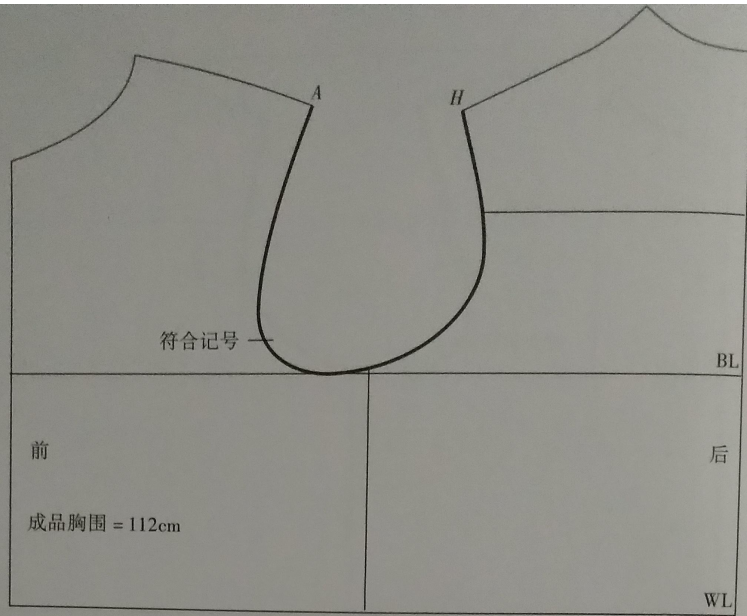

步骤 5: 测量衣身袖窿弧线长度 AH = 51.2cm

设: 袖长 = 59cm

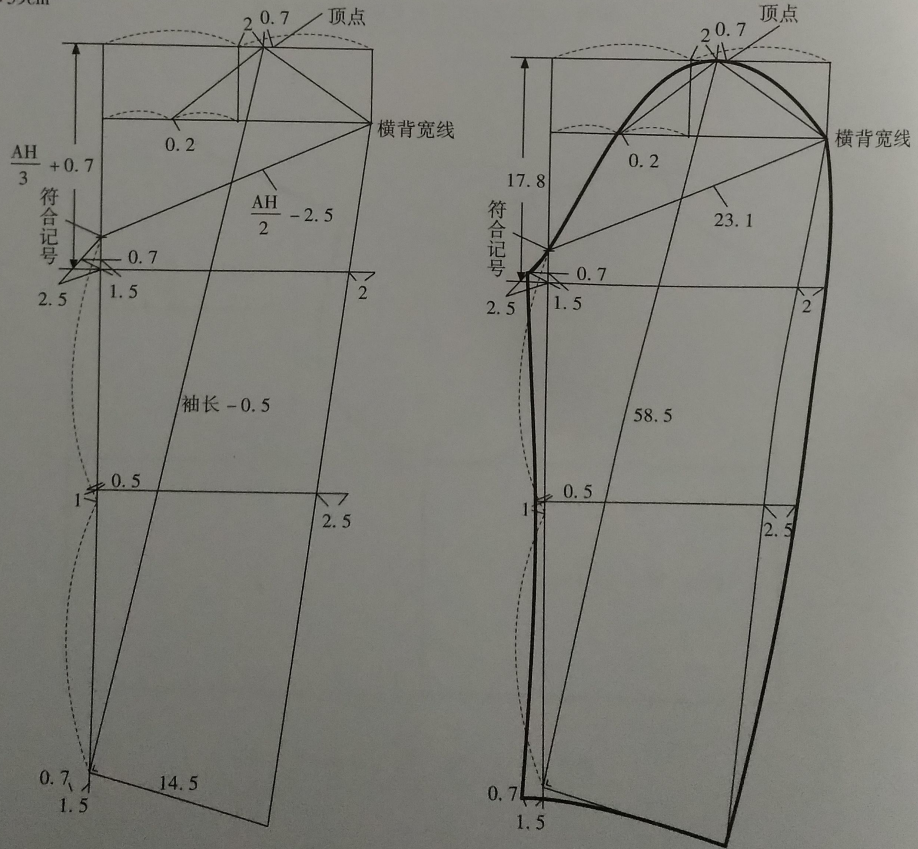

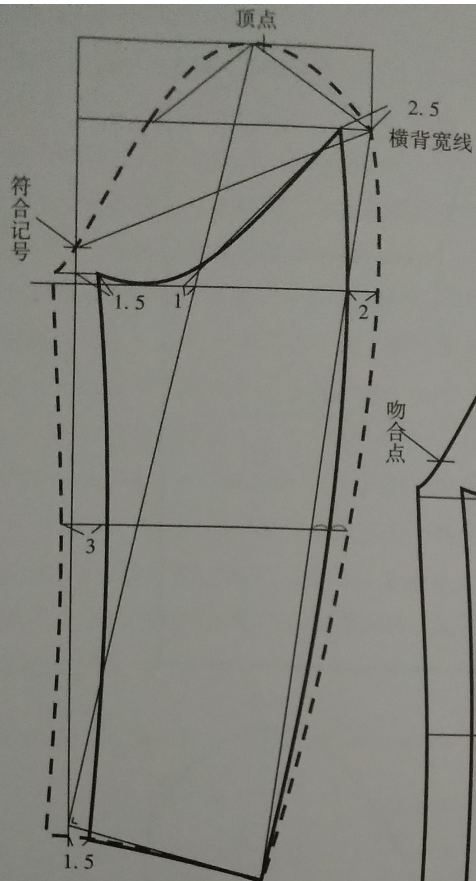

步骤 8: 根据大袖配小袖

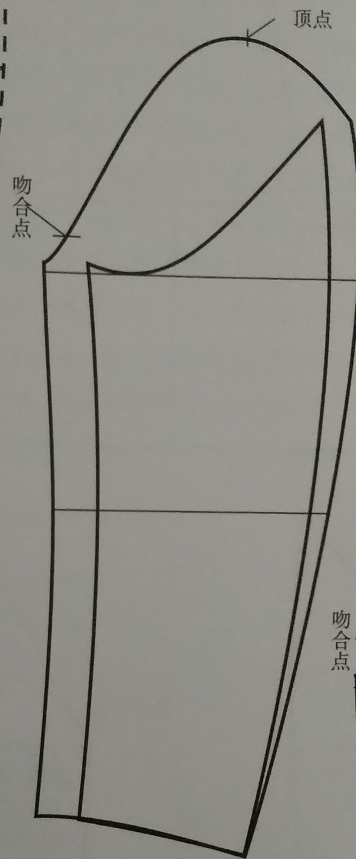

步骤 9: 男装大小袖原型完成图

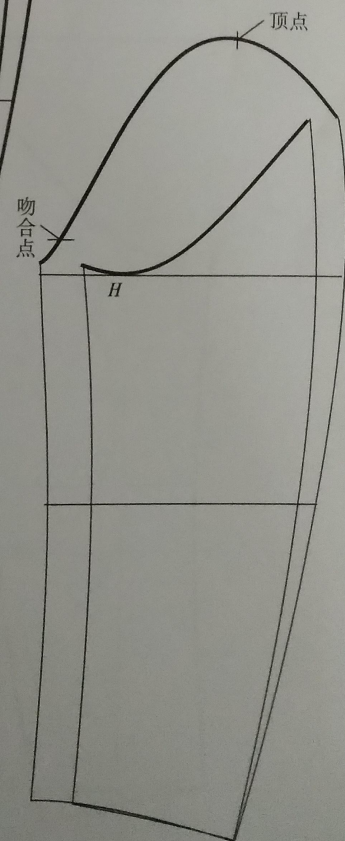

步骤 11: 将测得的 55.5cm 减去衣身原型袖窿弧线长度 51.2cm, 其差量为 4.3cmJ

注：西服的标准的成品胸围尺寸设置为 112cm
 原型成品胸围尺寸(B) = 92cm + 20cm = 112cm

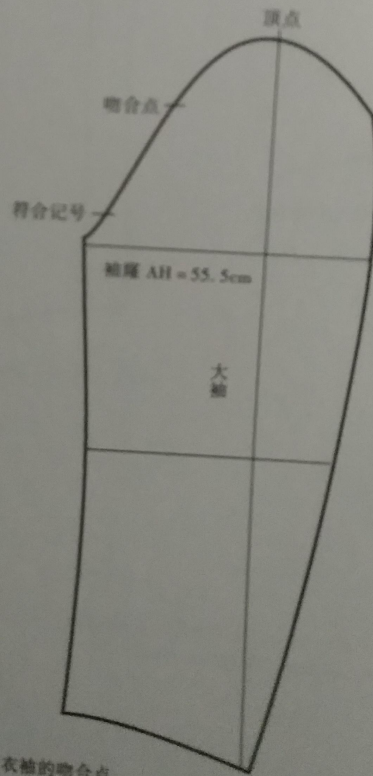
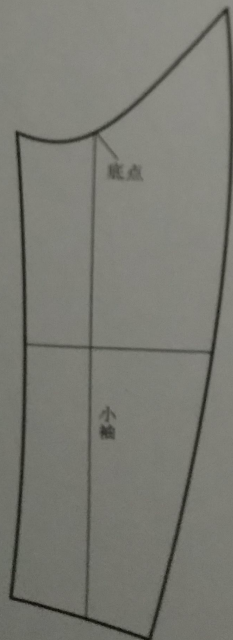
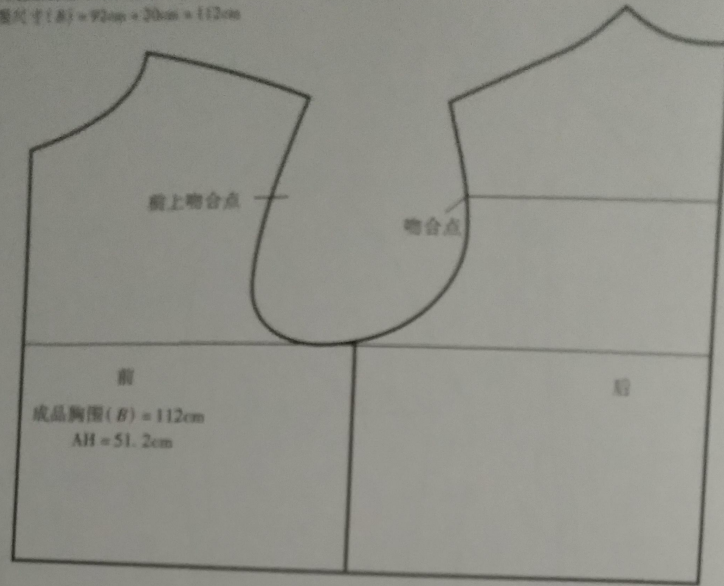

步骤 12: 确定袖与衣袖的吻合点

图 4-2 日本文化式男装原型制作步骤

第四节男装马甲的结构设计

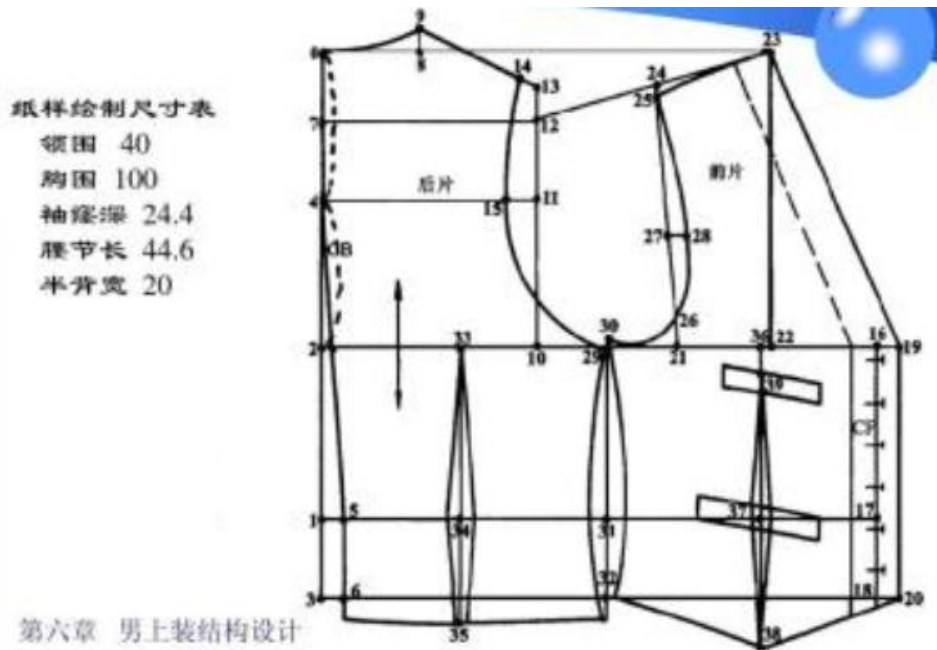

第四节 男装燕尾服的结构设计

