



揭阳职业技术学院

艺术与体育系  
教案

(2025-2026 学年第二学期)

专业 服装设计与工艺  
班级 241、242  
课程 服装立体裁剪  
学时 72  
任课教师 何曙梅

## 第一章 男装结构设计

**【教学目标】** 让学生了解男装结构的基本原理

**【思政目标】**

### 1.扬工匠精神，培育严谨专注的职业态度

男装结构以精准比例、立体逻辑与规范推板为特点。通过基础身片、肩袖关系、领驳连接等结构训练，引导学生在细节中磨练技能，体会“踏实、精细、敬业”的工匠精神。

### 2.强化责任意识，树立服务社会的设计理念

男装在工作、军政、公务、校服等领域具有广泛应用，课程引导学生从“实用性”“功能性”“着装礼仪”出发，理解男装结构设计背后的社会责任与公共服务价值。

### 3.树立规矩意识，理解职业装中的秩序与规范精神

男装结构设计常强调对称性、线条简洁性与结构逻辑性，课堂教学引导学生体会男装背后的“理性、克制、庄重”的设计哲学，从而树立“讲规矩、有原则、重责任”的职业意识。

### 4.增强文化认同，认识中国男装结构的发展与创新

结合中山装、唐装、立领等本土男装结构样式，引导学生了解中国服饰结构体系的演变与文化意义，增强民族自信和文化归属感，鼓励原创结构体系的探索与实践。

### 5.关注性别表达，建立尊重多元的设计观念

通过分析男装在性别形象建构中的作用，引导学生理性认识男装设计与社会性别角色的关系，倡导尊重差异、包容多元的现代审美与

社会观。

## 6.倡导绿色理念，强调结构设计中的节材环保意识

在结构演练与样板制作中培养面料利用效率意识，引导学生在结构简化、版型优化中体现节能减耗的理念，增强服务绿色制造的责任感。

## 7.培育协作精神，强化团队意识与职业道德

鼓励学生在结构设计、样板调整、系列开发等环节中开展合作，通过团队实践提升沟通与协作能力，同时强调学术诚信与成果尊重，树立正确的职业道德观念。

【教学重点难点】掌握男装的边款能力

【教学课时】28 学时

【教学方法】讲授法、自主探究法、实操法

【教学内容】

### 第一节 男装原型的制作

一、男装衣身结构平衡和前后浮余量消除的特殊性 男装的衣身结构平衡同女装相同具有三种形式，即梯形平衡、箱形平衡和梯形一箱形平衡。其特殊性：男体胸部呈圆台状，不同于女体圆锥状胸部，故男装前浮余量不能通过作省道来消除，而更多地通过撇胸、下放和工艺处理等方法以分散形式消除。男装前浮余量大小的理论值 $=B^*/40=2.2\text{cm}$ （其中  $B^*=88\text{cm}$ ）。男装对前浮余量的消除一般有三种方法：第一种为前浮余量全部放在前胸撇胸处，或大部分放在前胸撇胸处少部分放在袖窿处，主要用于西装类外套；第二种为前

浮余量大部分下放在前衣身 WL 下，少部分放在袖窿处，主要用于衬衫类；第三种为前浮余量部分下放在前衣身 WL 下，部分放在前衣身的撇胸处，主要用于茄克、中山装类。男装后浮余量的大小的理论值= $B^*/40 - 0.4\text{cm} = 1.8\text{cm}$  - 男装对后浮余量的消除一般有两种方法：第一种为后浮余量通过肩背处的分割线消除，用于衬衫、茄克等肩背处有分割线的服装；第二种为后浮余量全部或部分放在肩缝、袖窿、后中线处，通过缝缩、牵带或归拢等工艺处理来消除，用于肩背处无分割线的服装。男装衣身结构平衡的要素与女装相同，故前浮余量计算公式= $\text{前浮余量理论值} - \text{垫肩量} - 0.05(B - B^* - 18)$  - ，后浮余量计算公式= $\text{后浮余量理论值} - 0.7 \text{垫肩量} - 0.02(B - B^* - 18)$ 。

1. 将前浮→下放的原型 2. 将前浮→撇胸的原型

二、服装规格设计方法 第一种按款式效果图（设计图）中人体各部与衣服间比例关系，按与身高（h）、净胸围（B\*）的相互关系设计；第二种按将设计的产品与生产的产品（资料）进行对比、参照，这种方法注重款式造型的审视。

领围  $N = 0.25(B^* + \text{内衣厚度}) + 15 \sim 20\text{cm}$ （男装）；  $0.4h + a$ （短上衣）衣长  $L = 0.5h + a$ （中长上衣）  $0.6h + a$ （长上衣）（a 为常数，视具体效果增减）

前腰节长  $FWL = 0.25h + 1\text{cm}$ （男体）  $\pm b$ （b 为常数，视具体效果增减）

$1 \sim 2\text{cm}$ （贴体、较贴体）袖窿深  $BLL = 0.2B + 3\text{cm} + 2 \sim 3\text{cm}$

(较宽松) 3cm~ (宽松)  $0.3h + 7 \sim 8\text{cm}$  (夏) + 垫肩厚 袖长  
 $SL = 0.3h + 9 \sim 10\text{cm}$  (秋) + 垫肩厚  $0.3h + 11\text{cm}$  (冬) + 垫肩  
 厚 0~12cm (贴体风格) 12~18cm (较贴体风格) 胸围  
 $B = B^* + \text{内衣厚度} + 18 \sim 25\text{cm}$  (较宽松风格) 25cm~ (宽松风  
 格)  $B - 0 \sim 6\text{cm}$  (宽腰)  $B - 6 \sim 12\text{cm}$  (稍收腰) 腰围  $W = B$   
 $- 12 \sim 18\text{cm}$  (卡腰)  $B - 18\text{cm} \sim$  (极卡腰)  
 $B - 2\text{cm} \sim$  (T型) 臀围  $H = B + 0 \sim 2\text{cm}$  (H  
 型)  $B + 3\text{cm} \sim$  (A型)  
 $0.3B + 12 \sim 13\text{cm}$  (较宽松、较贴体风格) 肩宽  
 $S = 0.3B + 13 \sim 14\text{cm}$  (贴体风格)  $0.3B + 11 \sim 12\text{cm}$  (宽松风格)  
 0~2cm (紧袖口) 袖口  $CW = 0.1(B^* + \text{内衣厚度})$   
 $+ 5 \sim 6\text{cm}$  (较宽袖口) 7cm~ (宽袖口)

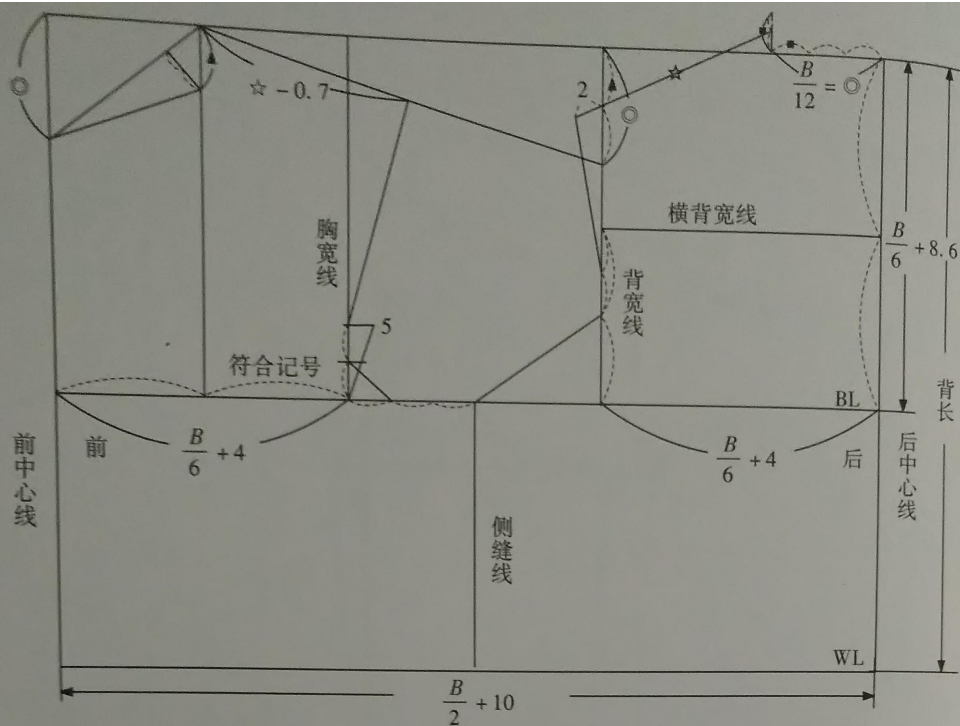

步骤 1: 日本文化式男装原型制作公式

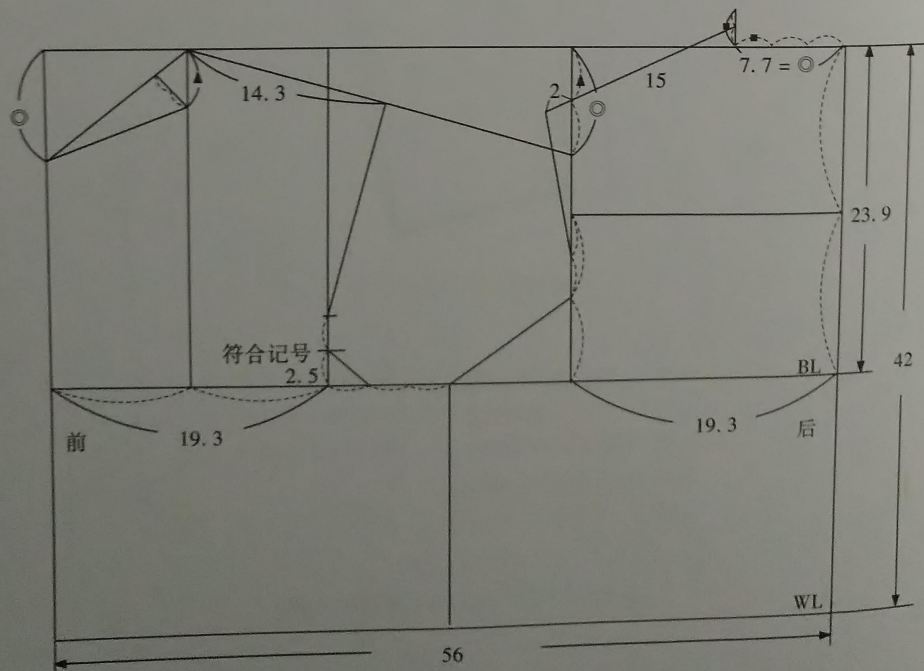

步骤 2: 日本文化式男装原型制作数据

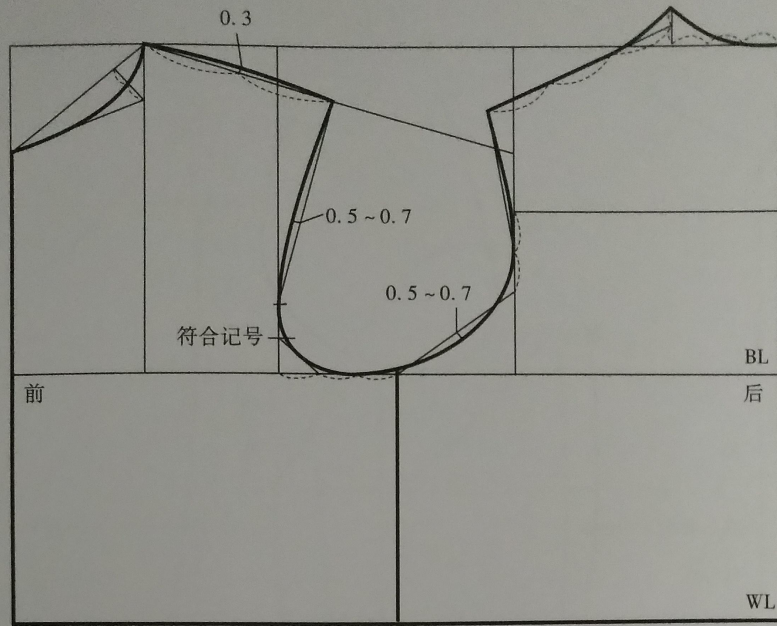

步骤 3: 日本文化式男装衣身原型画顺曲线

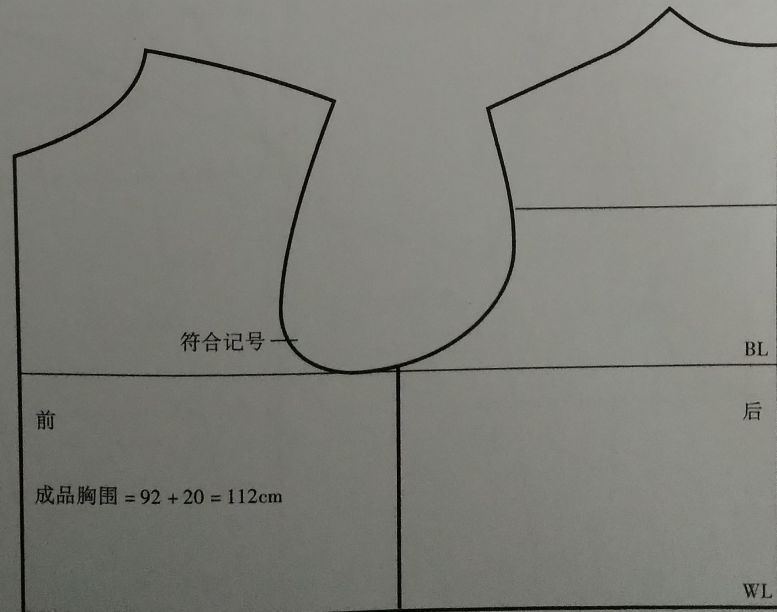

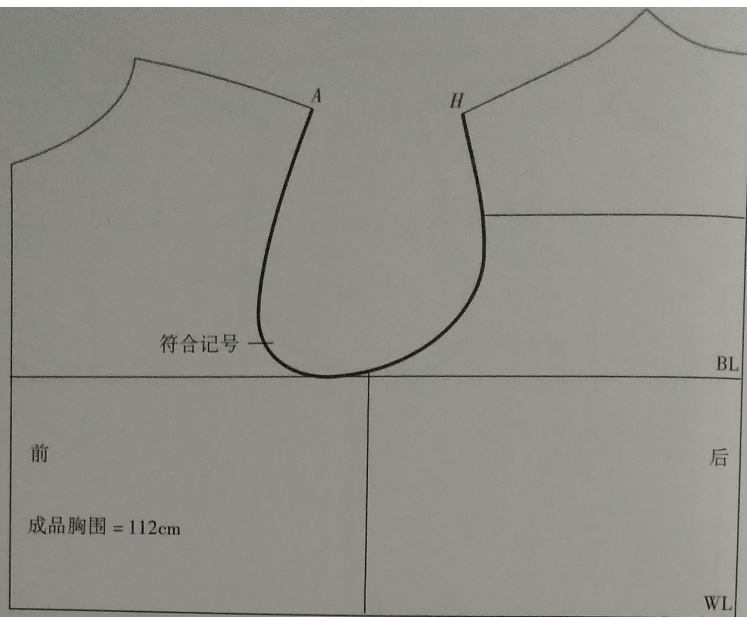

步骤 5: 测量衣身袖窿弧线长度 AH = 51.2cm

设: 袖长 = 59cm

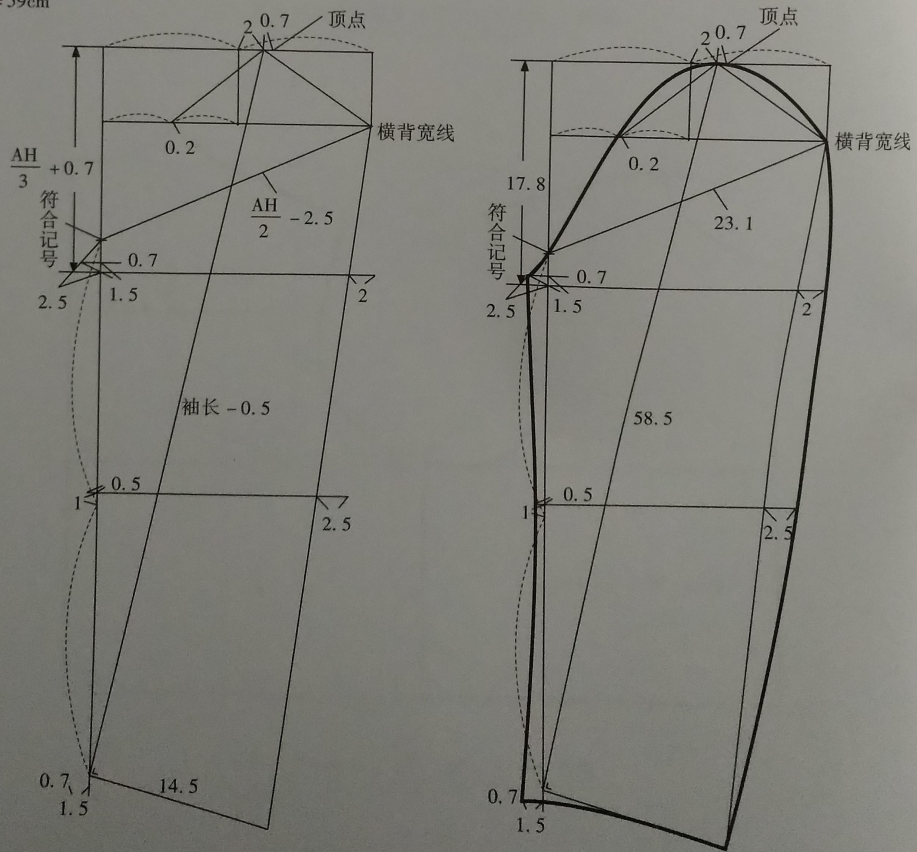

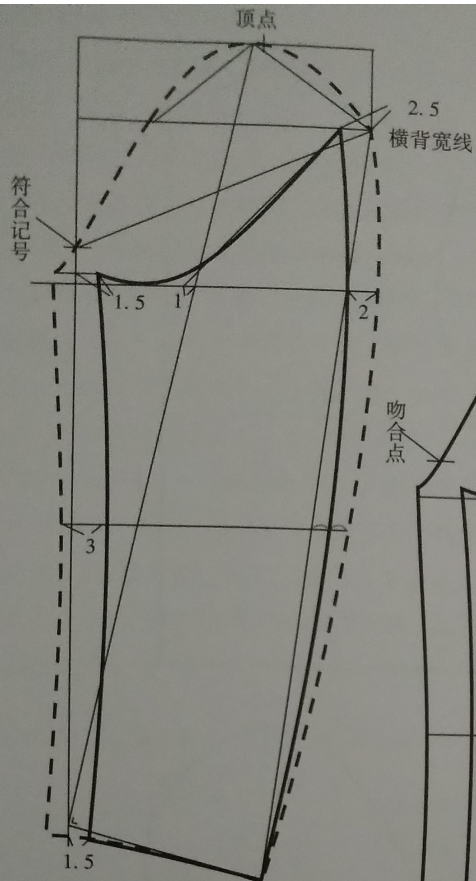

步骤 8: 根据大袖配小袖

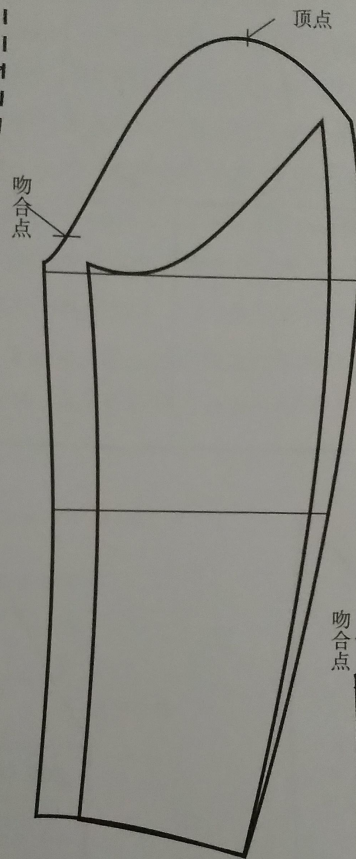

步骤 9: 男装大小袖原型完成图

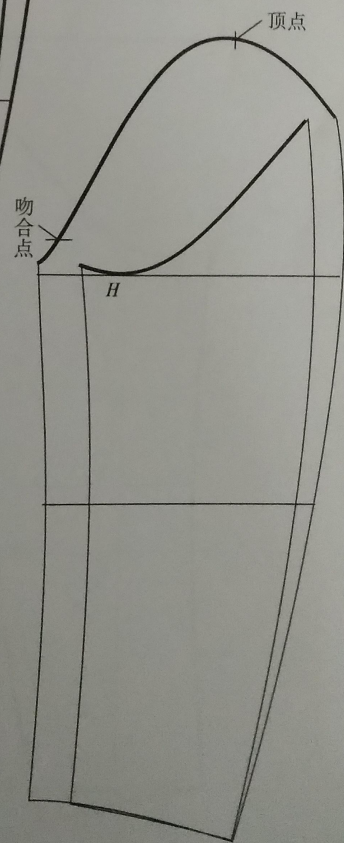

步骤 11: 将测得的 55.5cm 减去衣身原型袖窿弧线长度 51.2cm, 其差量为 4.3cmJ

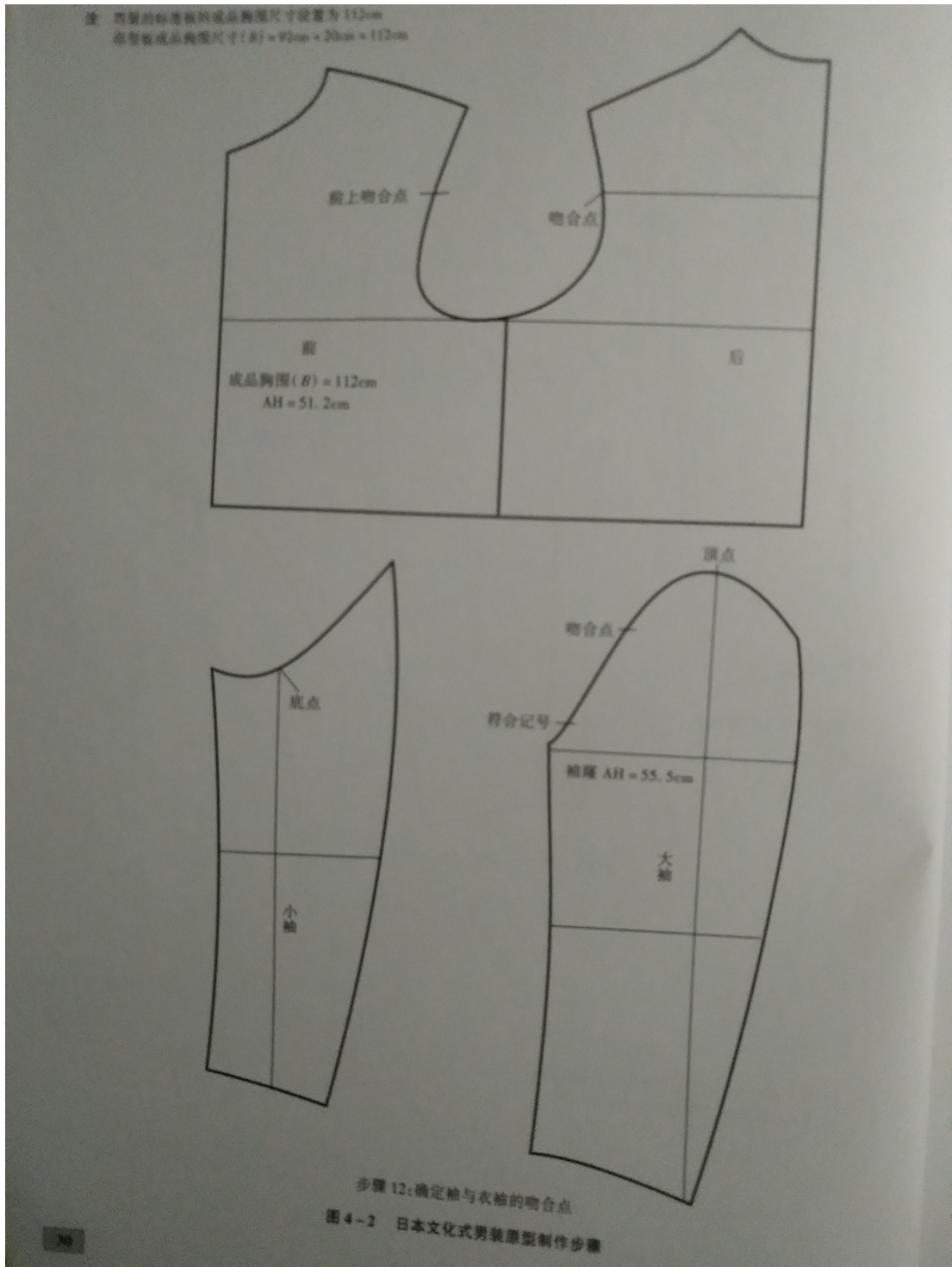

第二节 男装西服的结构设计

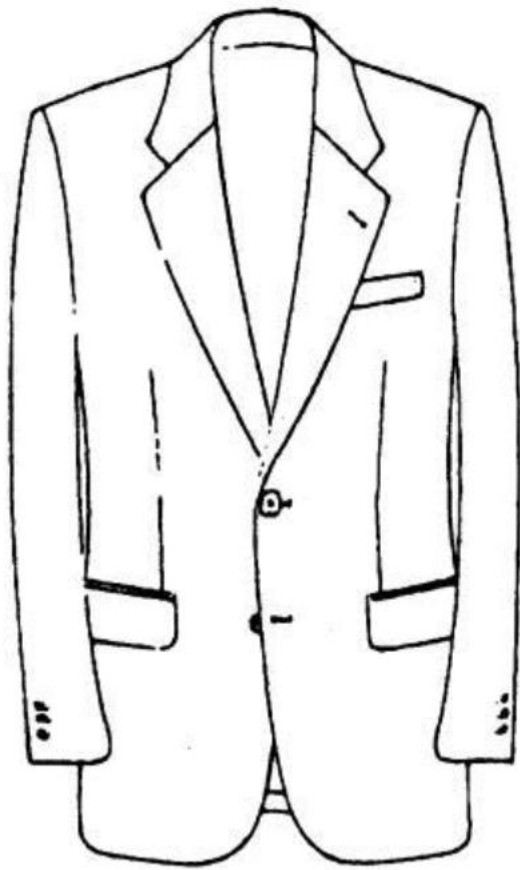





## 第二章童装结构设计

**【教学目标】** 让学生了解童装结构设计的基本知识

**【思政目标】**

### 1.弘扬工匠精神，培养严谨细致的专业态度

童装结构对尺寸、工艺、安全边缘处理有极高要求，通过教学训练学生对细节的把控力与推敲力，激发敬业、耐心、细致的职业素养。

## 2.增强法治意识与安全意识，落实儿童保护理念

融入儿童用品国家标准与服装安全规范（如无绳带要求、无锐角结构等），引导学生学法、懂法、守法，强化“守护儿童安全是设计者应尽的社会责任”的理念。

## 3.增强文化自信，注重传统童装元素的现代转化

教学中引入传统儿童服饰如肚兜、对襟小袄、虎头帽等结构元素，鼓励学生在现代童装中进行融合与创新，增强对中华优秀传统文化的认同与传承意识。

## 4.引导性别平等与审美多元，尊重儿童个体差异

在童装风格设计与结构表达中引导学生理解“童年不是成人的缩小”，鼓励学生尊重儿童的个性表达与性别差异，树立包容、平等的现代儿童服饰审美观。

## 5.倡导绿色环保，培养可持续设计意识

强调童装生命周期短但消耗大，引导学生关注环保面料、合理结构、可改造设计等内容，树立节约资源、绿色发展的环保理念。

## 6.提升协作与表达能力，构建良好团队意识与职业素养

在童装系列结构设计、造型变化等项目合作中，鼓励学生团队协作、互评互助，同时强调设计诚信、尊重原创的职业道德。

**【教学重点难点】** 童装结构的边款设计

**【教学课时】** 12 学时

**【教学方法】** 讲授法、自主探究法、实操法

**【教学内容】**

## 第一节 童装原型的制作

服装裁剪大致可分为平面裁剪和立体裁剪两大类。其中平面裁剪又可分为比例裁剪法、原型裁剪法，等等。

原型裁剪法是以服装原型为基础进行裁剪的，服装原型通俗地说就是服装的基础型板。在裁剪之前，我们先要根据个人体型制作好原型纸样，然后再根据款式需要在原型基础上对服装的各部位进行加放、缩小等处理，成为最终的裁剪图。

原型纸样是可以重复利用的，只要你的体型未发生变化，你就可以利用这个型板裁剪任何样式的服装。

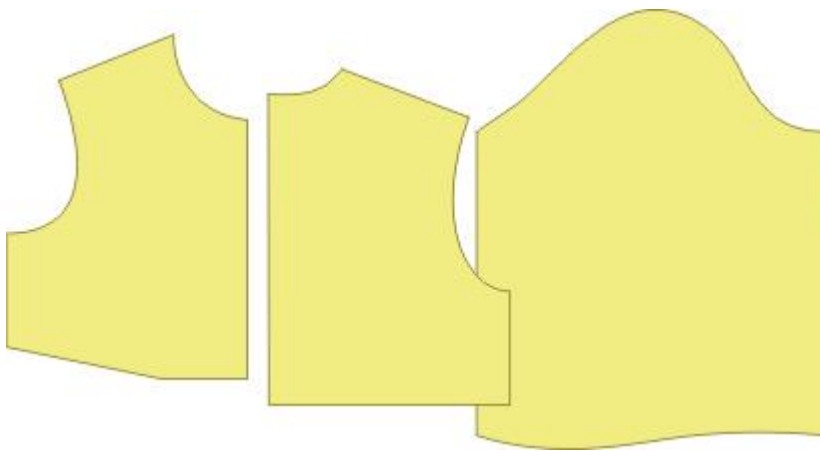

这里介绍下 0~12 岁儿童服装原型制图方法→

首先，你必需通过量体获取数据→背长和胸围。背长是从人体后背的后颈点垂直向下量至腰部最细处的长度；胸围是指沿胸部水平量一周的总长度，这里的胸围是指净胸围，仅穿一件贴身内衣时量得。

下面，我们就以身高 100 厘米、胸围 54 厘米、背长 22 厘米的号型为例，制作一个服装原型。

1. 画长方形。以背长为高，胸围/2+7cm(放松量)为长做一个长方形。
2. 画胸围线。从顶边向下，根据袖窿深（胸围/4+0.5cm）画一条水平线。

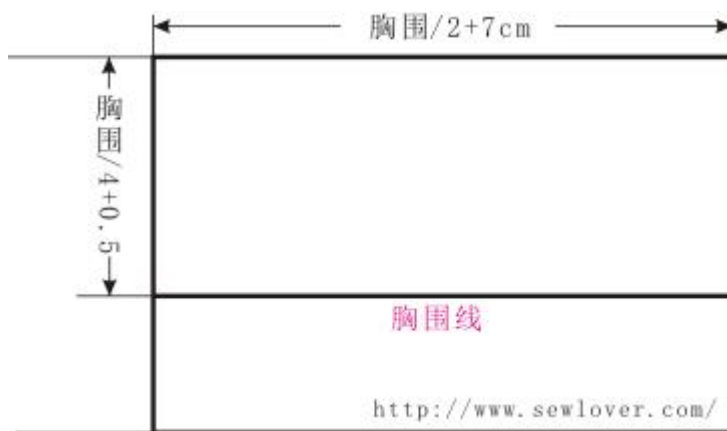

3. 画侧缝线。在胸围线的中点处画一条垂直线至底边。
4. 画胸宽线和背宽线。将胸围线分为 3 等分，在右 1/3 向左 0.7cm 处向上画一条垂直线至顶边；在左 1/3 往右 1.5cm 处向上画一条垂直线至顶边。

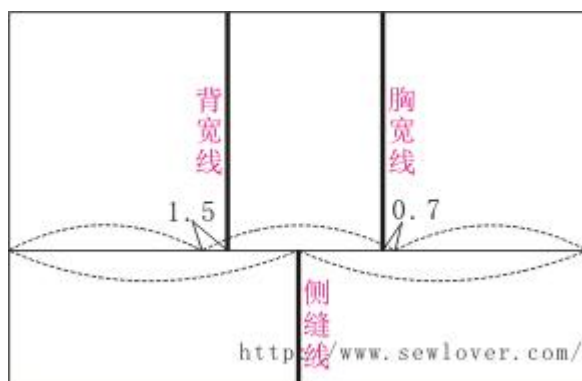

5. 画后领口曲线。从长方形的左上角（后颈点）向右量取 胸围 /20+2.5cm 做为后领宽（◎），再垂直向上量取后领宽的 1/3（后领深○）做一点（侧颈点）。用平滑曲线连接后颈点和侧颈点，即为后领口曲线。

6. 画后肩线。由背宽线顶点垂直向下量取（后领宽的 1/3 长度），再由此点水平向右量取（后领宽的 1/3-0.5cm）做一点（后肩点），直线连接侧颈点与后肩点，即为后肩线。

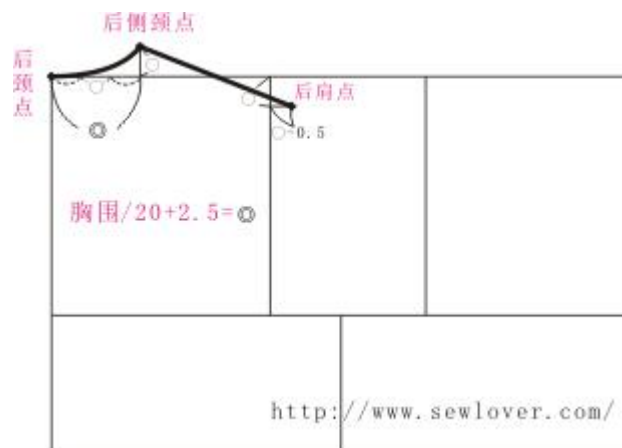

7. 画前领口曲线。从长方形的右上角水平向左量取（前领宽=后领宽长度）做前侧颈点，再从右上角垂直向下量取（前领深=后领宽+0.5cm）做前颈点。经由这两点做一矩形，连接矩形的右上角和左下角，从左下角开始沿这条对角线量取 后领宽的 1/3+0.5cm 做一辅助点。用圆顺曲线连接前侧颈点、辅助点和前颈点，即成前领口曲线。

8. 画前肩线。从胸宽线顶点垂直向下量取 后领宽/3+1cm 做一点，直线连接前侧颈点和该点并向左延长，长度是后肩线-1cm。为什么

后肩线要比前肩线长 1 厘米？这是为了适应人体后背的肩胛突起设计的省量。

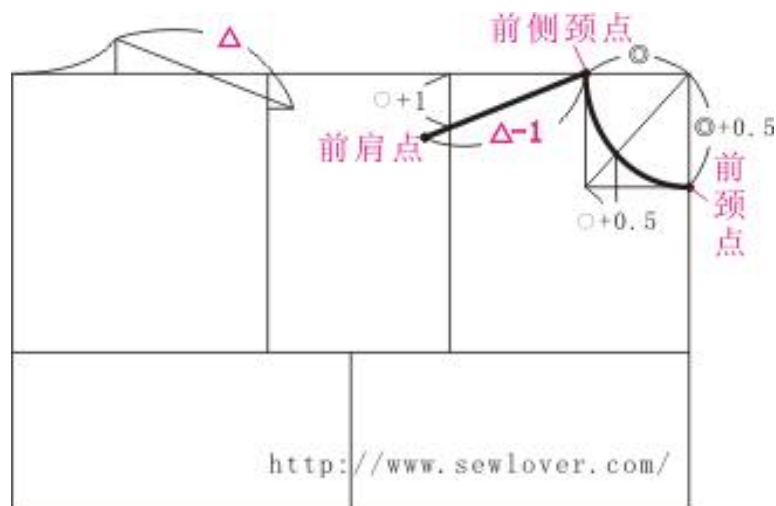

9. 画袖窿弧线。首先要绘制出一些辅助点，在背宽线上取后肩点至胸围线垂直距离的  $1/2$  处为一点；在胸宽线上取胸宽线与前肩线交点至胸围线的  $1/2$  处为一点；在靠近侧缝线这一边，分别给胸宽线、背宽线与胸围线形成的夹角画一条角平分线，量一下背宽线至侧缝线的水平距离，取它的  $1/2$  长度 ( $\diamond$ ) 在左边角平分线上取一点；以  $\diamond-0.5\text{cm}$  长在左边的角平分线上取一点。

用圆顺曲线经由这些辅助点，连接前肩点与后肩点，形成袖窿曲线。

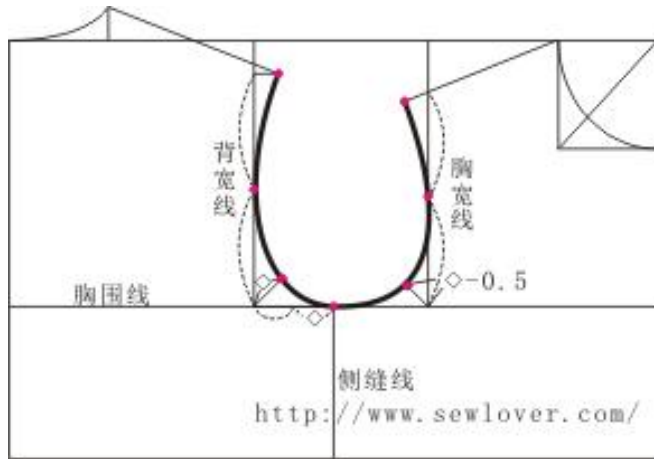

10. 画腰线。从长方形右下角垂直向下量取  $\text{后领宽}/3+0.5\text{cm}$ （腹凸量）长度，再向左画一条  $\text{胸宽}/2$  长度的水平线段，再与侧缝线连接。

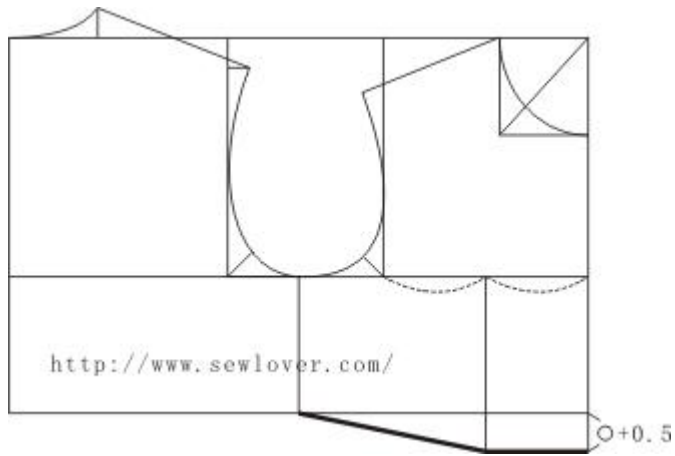

衣身原型绘制完成！

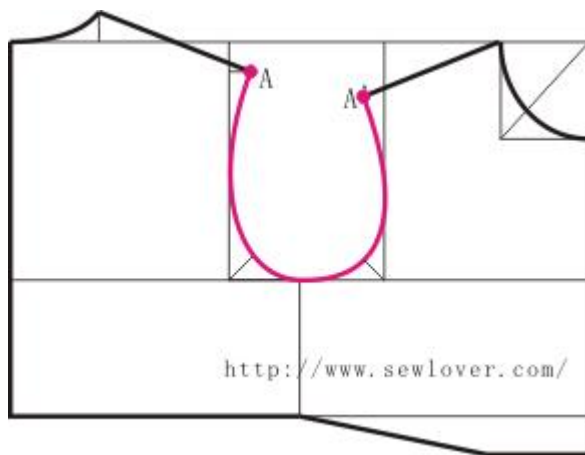

## 袖子原型制图

在绘制袖子原型之前，首先要用软尺在衣身原型上量取袖窿弧线长度（AH），也就是上图红色曲线部分。

1. 画袖中线与袖肥线。垂直画一条线段（袖中线），长度=袖长。再从袖中线顶点向下量取袖山高（ $AH/4+1.5\text{cm}$ ）画一条水平线与袖中线相交。这条水平线叫袖肥线。

2. 确定袖肥。以袖中线顶点 A 为圆心，袖窿弧线/2+1cm 为半径，画弧线与袖肥线左边相交得到点 B；再以袖窿弧线/2+0.5cm 为半径，画弧线与袖肥线右边相交得到点 C。BC 之间即为袖肥。

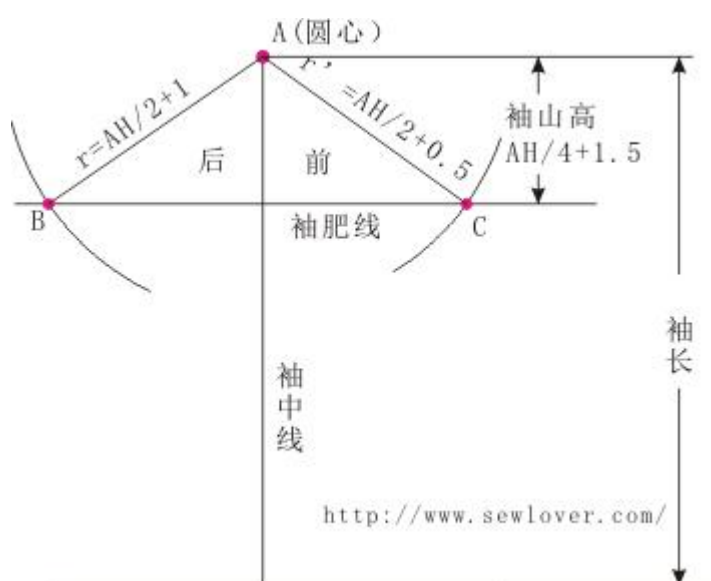

3. 完成基础线。在袖中线的底端划一水平线（袖口辅助线），再从 B、C 两点分别做一垂直线与袖口辅助线相交。从袖山顶点向下量取袖长/2+2.5cm 长度画一水平线做为手肘线。

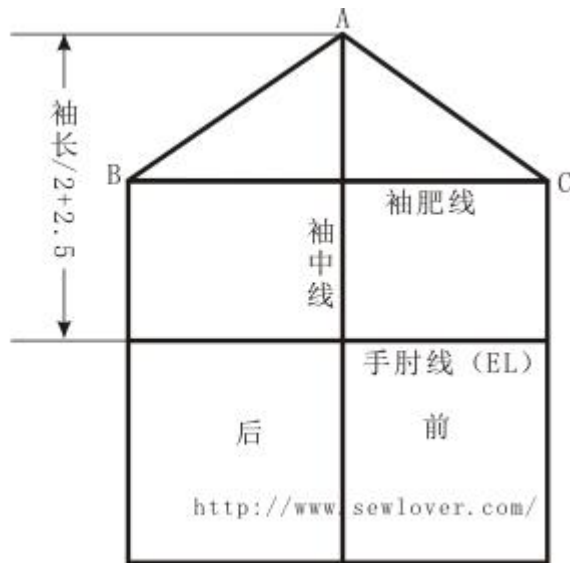

4. 画袖山曲线。首先要做辅助点。将线段 **AC** 分成 4 等分，上 1/4 处向外侧垂直 1 厘米做 1 点；下 1/4 垂直向内侧 1.2 厘米做一点；**AC** 线段的正中点做一点；转到左边的 **AB** 线段上，从顶点沿 **AB** 线段量取  $AC/4$  长度、垂直向外侧 1 厘米处做 1 点；从下往上  $AC/4$  处做一点，该点做为袖山曲线的切点。圆顺曲线连接所有的辅助点（包括 **ABC**），即完成袖山曲线的绘制。

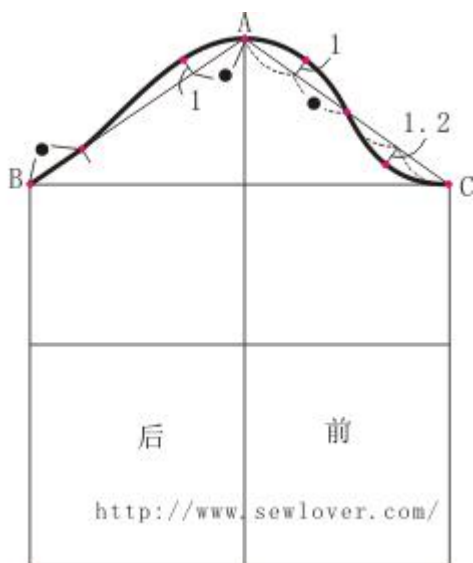

5. 画袖口曲线。分别找出左右两侧袖口辅助线的中点。右边的中点垂直向上 1.2 厘米做一辅助点；左边的中点做为切点；再分别在辅助线的左右两侧的点垂直向上 1 厘米做一辅助点。曲线圆顺连接所有辅助点，完成袖口弧线绘制。

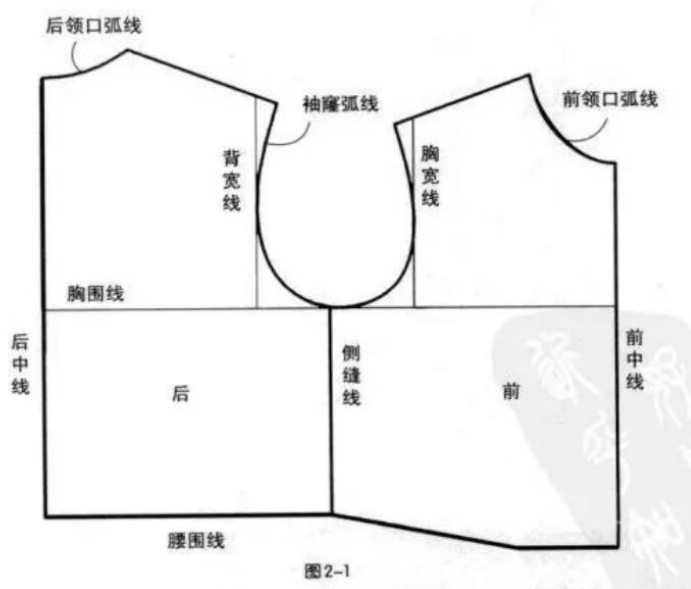
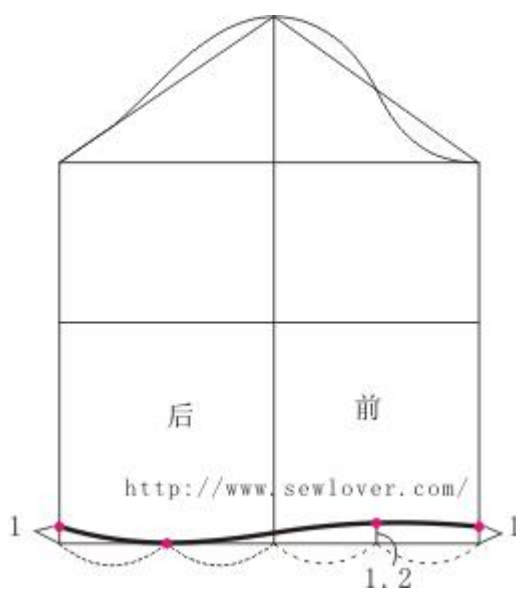

## 第二节 童装连衣裙的结构设计

### 1 儿童的体型特点

我们知道儿童正处于生长发育的时期，这个期间的生

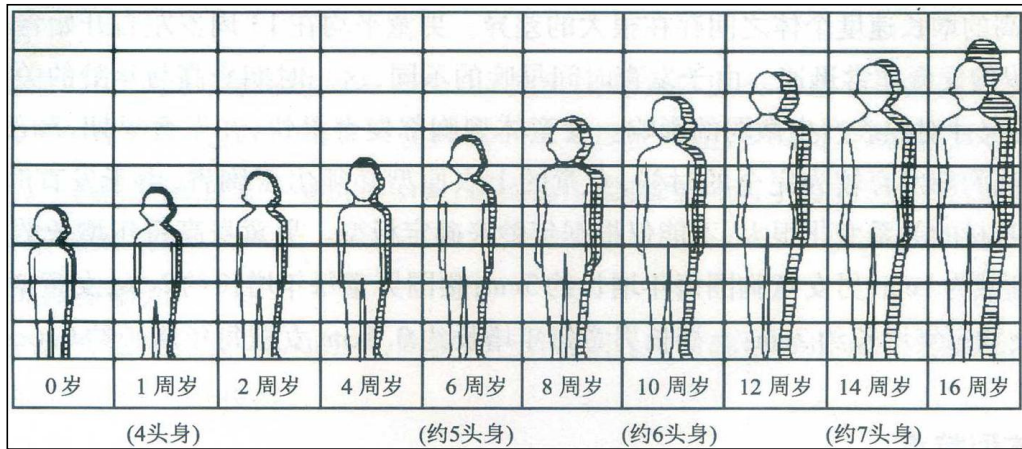

长率最高，体型变化最大，这就要求我们在进行儿童纸样结构设计的时候，必须先研究儿童的体型特点（图1-1，图1-2）。

图 1-1 不同年龄阶段儿童正面体型图



图 1-2 不同年龄阶段儿童侧面体型图

从上图中，我们可以看出儿童体型的特点明显，归纳起来有以下几点：

（1）下肢与身长比，越年幼的儿童腿越短，1~2 岁的儿童，下肢大约是身长的 32%。

（2）和小腿比，越年幼的儿童大腿越短。随着成长，下肢与身长的比例逐渐接近 1:2，其中大腿的增长显著。

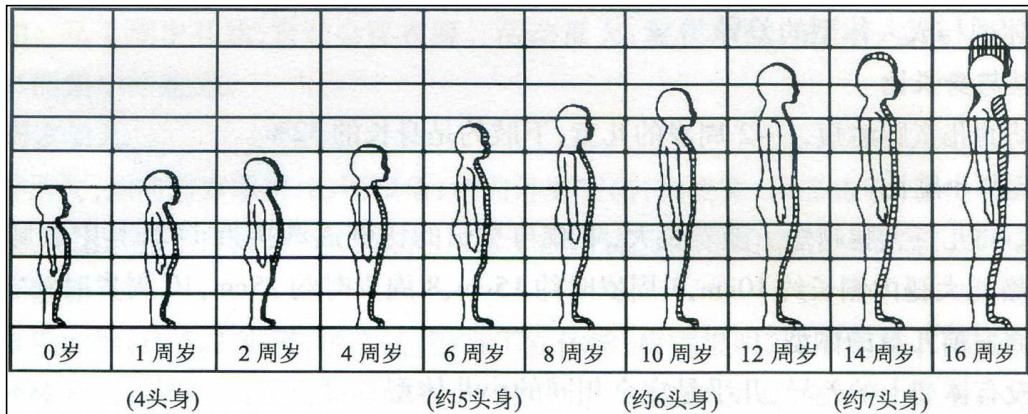
（3）8 岁以前的儿童，男女没有体型上的差异，几乎是完全相同的小儿体型。

（4）从侧面看，儿童腹部向前凸出，并且腰部最凹，因此，身体向前弯曲，形成弧形。

（5）学年前，男儿童童的体型是挺胸、凸腹、肩窄、四肢短，胸围、腰围、臀围尺寸差距不大；学龄期，男童和女童逐渐出现胸围与腰围的差值；特别是少年期，这一阶段女生胸围、腰围、臀围的差值显著，男生的肩宽、骨骼与肌肉都迅速发育，都接近了成人。

## 2 童装原型的制图

### 2.1 童装原型前身下垂量的形成以及对着装

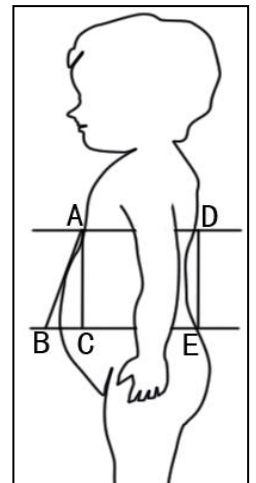



部位的尺寸是以胸围为基础的计算尺寸或固定尺寸  
(图 2-2-1)。

图 2-2-1 童装原型制图

针对原型应注意的几个问题:

- (1) 儿童服装原型胸围放松量为 14cm, 要大于成人, 目的是适应儿童的生长和活泼好动的特点。
- (2) 原型的袖窿深 ( $B/4+0.5$ ), 可以看出胸围越大, 袖窿深越深。因此, 对于特体的儿童应适当调整胸围线的位置, 即特体的儿童, 胸围尺寸较小时, 应降低胸围线, 胸围尺寸较大时, 应抬高胸围线。
- (3) 由于手臂运动幅度的原因, 原型中背宽应比胸宽略宽些。
- (4) 前衣身相对后衣身应增加三分之一的后领宽加上 0.5 的下垂量, 用于满足儿童腹凸的体型结构。

### 3 原型前身下垂量的纸样设计运用

童装原型是结合儿童的体型特点制作出来的, 原型中腹凸量的值约为 2.2cm~3.5cm, 在结构设计中不能随意抹去。因此, 在童装结构设计中, 解决原型中的腹凸量成了纸样结构设计的难点和重点。归纳起来主要有以下几点:

### 3.1 直接收省

直接收省的方法主要运用于在腰部或者腹部有分割线

或者装

(图

设计图

垂量全

计中(图

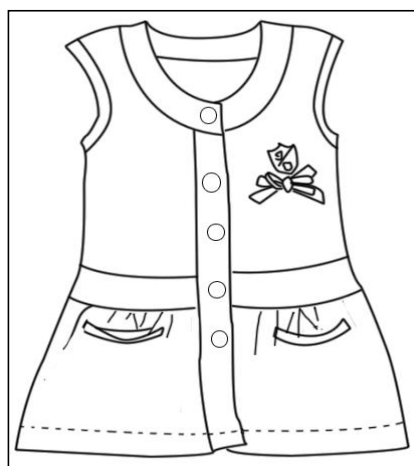

饰线的款式上

3-1-1)。在纸样

中,原型前身下

部应用在断缝设

3-1-2A,图

3-1-2B)。

图 3-1-1 腰部断缝款式

此种方法,应注意细节的装饰。如在腹部的横向分割

做抽褶或增加花边等。



图 3-1-2A 前衣身纸样设计图



图 3-1-2B 后衣身纸样设计图

### 3.2 省道转移

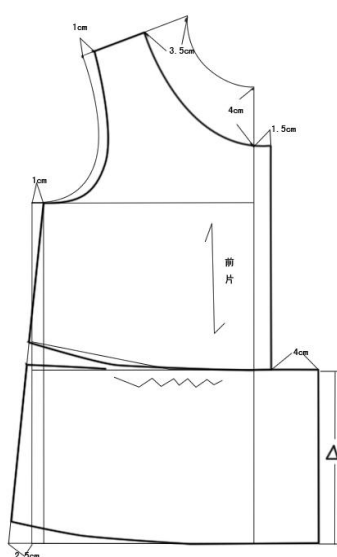
童装中的转省是将肚省转移到其他部位,形成分割线

或碎褶的形式（图 3-2-1）。

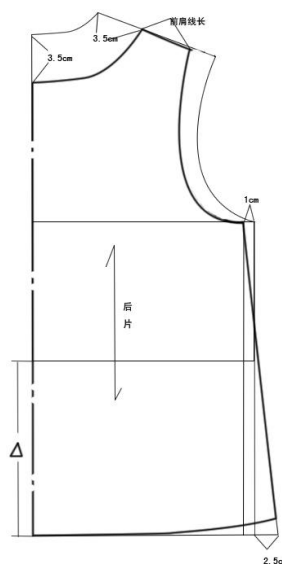

在  
首

款式纸样设计时，应  
先按照款式造型确

定剪开线的位置；其次将肚省全部转移到剪开线的位置，转省的省量作为抽褶量，若褶量较多，可以进行剪切加量处理；最后按照造型确定其他部位的轮廓线及内部结构线（图 3-2-2）。



图 3-2-2 省道转移纸样设计图

### 3.3 前袖窿下挖

前袖窿下挖实际是将部分的肚省转移至前袖窿处，在袖窿处形成浮余量。但这个浮余量不宜对服装的造型产生影响，一般转移的肚省量大概是 0.5cm~1cm（图 3-3-1）。

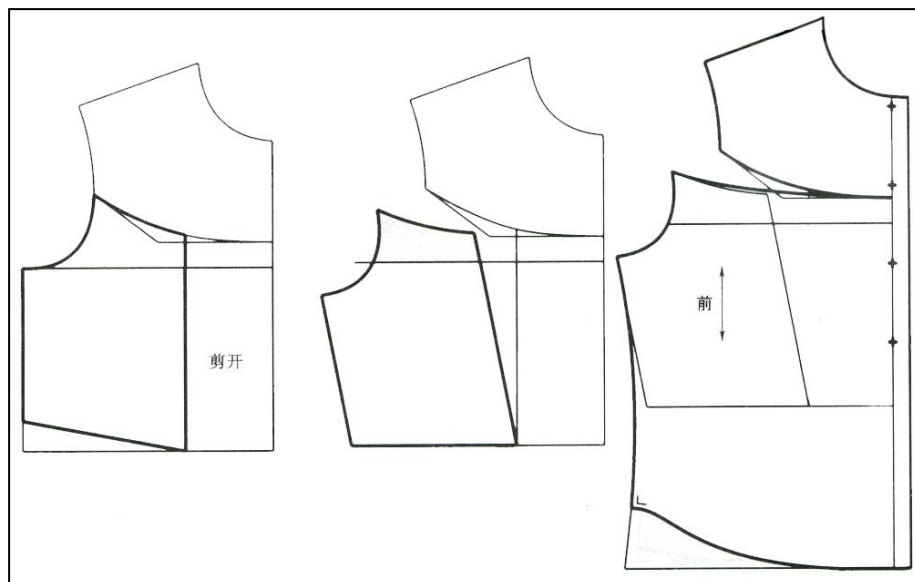

图 3-3-1 前袖窿下挖纸样设计图

### 3.4 前底摆起翘

纸样设计中，在无省的情况下，仅靠前袖窿下挖平衡不了前后侧缝的差。在前底摆处做起翘，就可以粗略地解决这个问题。但这种做法是平面化的结构处理方法，它是将腹凸量人为地减小而形成的，适用于比较宽松和平衡感较强的服装（图 3-4-1，图 3-4-2）。

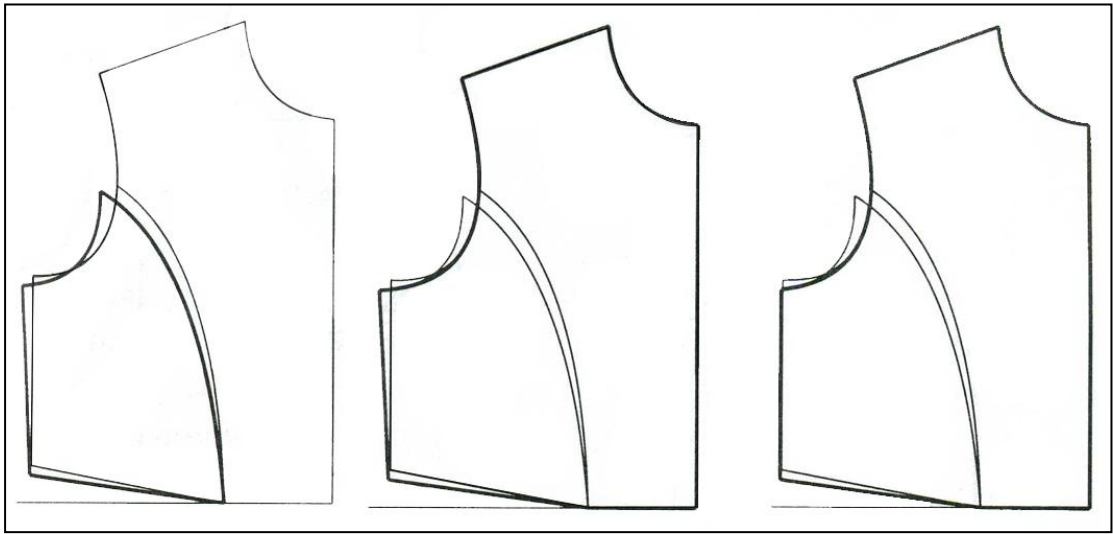

图 3-4-1 前底摆起翘款式图



图 3-4-2 前底摆起翘纸样设计图

### 3.5 撇胸

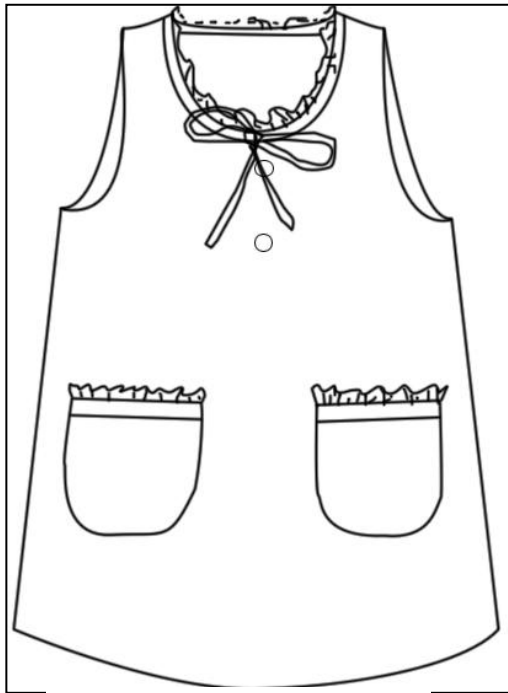
前中撇胸的方法就是把原型肚省的一部分转移至前中心的位置，主要适用于开放式领型，如西服、衬衫、马甲、大衣等款式（图 3-5-1）。

此种方法撇胸的设计量不宜过大一般在 0.5cm~1.5cm 之间（图 3-5-2）。

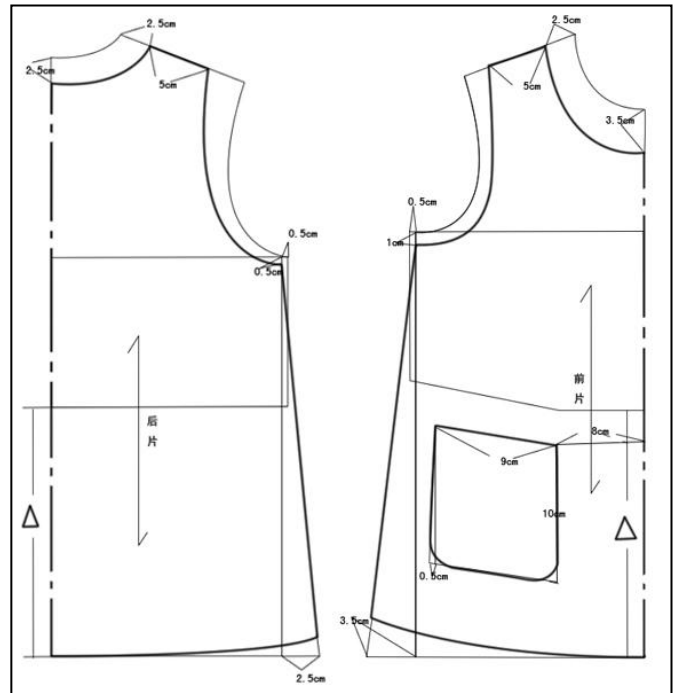

图 3-5-1 休闲大衣款式图

图 3-5-2 撇胸运用结构图

## 4 总结

总的来说，为了满足儿童挺胸、凸腹的体型特点。在进行纸样设计时，特别是在处理原型纸样前身下垂量时，可以通过直接收省、省道转移、前袖窿下挖、前衣摆起翘、撇胸等方法来分解，以避免服装在穿着过程中，出现前短后长的不合体现象。

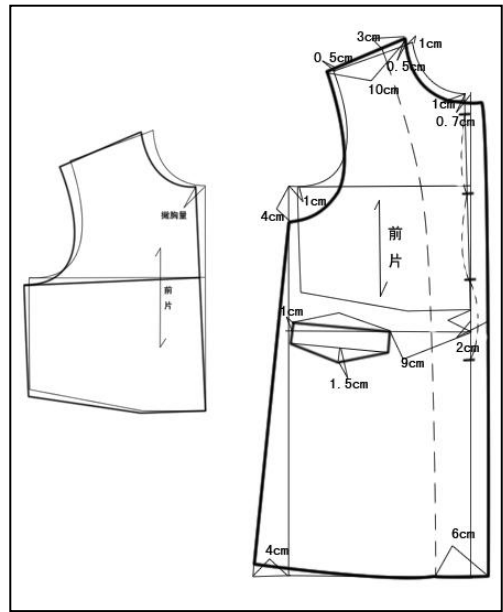
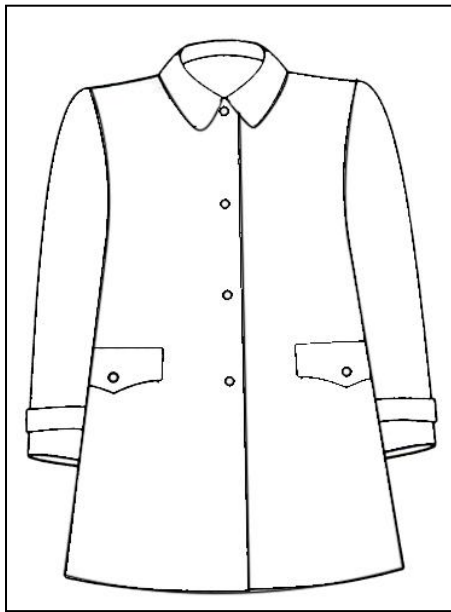

### 第三节 童装大衣的结构设计

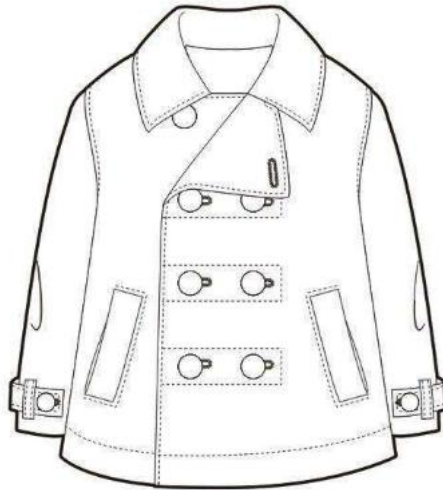

### 第三章 立体裁剪

**【教学目标】** 让学生了解立体裁剪的基本原理

**【思政目标】**

#### 1.弘扬工匠精神，培养专注严谨的专业态度

立体裁剪要求高度的观察力、耐心与精准操作。通过反复试、精细修整，引导学生树立“精益求精、一丝不苟”的职业操守，传承敬业奉献的工匠精神。

#### 2.增强文化自信，探索中国服饰立体造型语言

引导学生关注旗袍、汉服等民族服饰的立体结构逻辑，在实践中理解中华服饰美学与东方造型语言的独特性，增强民族自豪感与文化传承意识。

#### 3.坚持以人为本，树立服务大众的设计理念

强调服装不是“悬空的艺术”，而是“为人而设计”。在造型实践中引导学生关注不同体型、年龄、性别等群体的穿着需求，增强社会责任感与人本关怀意识。

#### 4.倡导绿色理念，树立环保与可持续意识

在布料试和造型布测试中，强调面料节约、边角再利用等环保理念，引导学生践行绿色设计，推动生态文明在时尚产业中的落地。

#### 5.引导审美修养，构建健康理性的时尚观

在造型变化中强化对比例、节奏、结构平衡的感知训练，引导学生树立“克制、有序、内涵”的审美追求，摒弃浮夸、过度消费的时尚态度。

#### 6.培育团队精神，提升合作与交流能力

立体裁剪常涉及助理、模特、设计小组之间的协作，课程中设置分组任务，强化团队配合，培养学生在协作中沟通、协调、共同解决问题的能力。

#### 7.强调职业道德，坚守设计诚信与原创意识

在教学中融入“尊重他人作品、反对抄袭模仿”的观念，强化学生的版权意识与学术诚信，提升专业精神与职业底线。

**【教学重点难点】**变款服装的立体裁剪

**【教学课时】**28 学时

**【教学方法】**讲授法、自主探究法、实操法

**【教学方法】**

### 第一节 立体裁剪准备



## 第一部分 立体构成艺术在立体裁剪中的表现

将立体构成的艺术手法直观地展现在成衣的整装设计中是服装立体裁剪的优势所在，尤其是礼服设计，从各个角度都可以直观呈现服装的立体成衣效果。本节以立体构成这种造型艺术手法为主要表现形式，介绍该手法在成衣整装立体裁剪中依据不同的服装款式及创意要求所呈现的多种造型方法和技术要领。

总的来说，主要包括以下几种艺术形式：：服装立体构成艺术是将布料披覆在人体模型或其他支架上，运用抽缩、折叠、堆积、绣缀、编织、缠绕等技术手法，将整块布料不通过剪切只通过大头针的固定，形成绚烂多姿的艺术造型。

## 一、抽褶法

### （一）抽褶法及其特点

抽褶法亦称抽缩法，所谓抽褶，通常是面料采用无规则的手法反复堆叠加以固定，或者将部分布料用缝线收紧固定，然后对布料进行抽缩，使其呈现丰富的皱褶肌理，从而产生必要的量感和美观的折光效果的立体构成手法。抽褶法成衣效果如图 7-1-1 所示。

抽缩法所使用的材料广泛，通常以丝绒、天鹅绒、丝光棉及涤纶长丝织物为好，这些织物的折光性好有厚实感，形成的皱褶立体感强。

图 7-1-1 抽褶法



### （二）抽褶法的工艺技术要领：

1、先依据款式图确定面料，并根据造型的需要和布料厚薄程度确定布料的长度，即所需抽褶的线的轨迹长度。一般情况下为成型长度的 2~3 倍。薄料多在成型长度的 2~2.5 倍之间，厚料则在成型长度的

2.5~3 倍之间，个别特殊的面料可达到 3 倍以上。

2、在布料上确定要抽褶的位置，画出标示线。常见的抽褶部位有肩部抽缩造型，腰两侧抽缩造型，及前中线抽缩造型等。

3、确定抽褶方式进行抽缩或缝缩。若是抽缩，则需要准备在抽褶面料的反面按抽褶的轨迹长度缝合相等长度的窄布条，宽度依造型需要确定，通常在 1cm 左右。然后取一条比成型长度略长的抽缩带穿入其中进行抽缩，最后按成型长度固定抽缩带即可。若是缝缩，可以准备一条与成型长度相等的松紧带，放在抽褶布料的反面进行缝缩。或者直接用缝线可以一边缝合一边抽缩，根据效果随时调整布料的缝缩密度和缝线轨迹，达到成型长度时，观察皱褶的造型效果，进行调整并固定。

4、将抽缩后的布料覆于人体模型上时要注意理顺布痕，一般不要将布料平均地固定，这样会使抽缩起来的皱褶平铺划一，无节奏感，所以固定布料是十分重要的，要根据造型的需要恰到好处的理顺布痕，抽缩法主要表现为服装面料的抽褶形式。运用抽缩法加工出来的面料效果有波浪般起伏并带有对光的折射效果，多用于装饰性和艺术性的服装造型加工中。

抽缩法实例：

## 二、堆积法

### （一）堆积法及其特点

堆积的概念可分为两种：一是按照事先画好并有一定规律可寻的局部堆扎；另一种是按照造型设计，并结合面料的剪切性，从多个不同

方向进行任意的挤压、堆缀，以形成不规则的、自然的、立体感强烈的皱褶的立体构成技术手法。后者在大形体上给人震撼的视觉效果，而前者主要在肌理设计上发挥所长。如图 7-1-2 所示，由于堆积法能利用织物皱痕的饱满及折光效应，因而堆积法形成的造型极富艺术感染力。

（二）布料的选择：以选择剪切特性好、又富有光泽感的美丽绸、丝绒、天鹅绒等织物，由于这类织物皱痕饱满且折光效应强烈。

（三）堆积法的工艺技术要点：根据造型需要进行堆积造型。一般从三个或三个以上方向挤压、堆积布料，使布料皱褶堆积呈现三角形或任意多边形。各个皱褶之间最好不要形成平行堆积关系，若平行则显得呆板单调，各部位的堆积量要大小不同，从而有所变化。主要造型部位有：领、肩部皱褶造型，前胸部皱褶造型，背臀部皱褶造型等。皱褶的隆起高度以 1.5~2 厘米之间为好，过小显得太平坦，远视效果



不好，过大则显得臃肿，并且会由于材料重量过重，使皱褶的间距不明显。抽褶法成衣效果如图 7-1-2 所示。

图 7-1-2 堆积法

### 三、缠绕法

### （一）缠绕法及其特点

缠绕法也称包缠法，顾名思义就是将面料有规则地或随机地包裹缠绕在人体或人体模型上，不经过剪裁或者进行少量必要的剪裁加工，以免破坏面料的整体感，利用布料的折边形成丰富的有层次感和立体感的服装立体构成技法。

缠绕法是人类自古至今最基本的服装样式之一，从原始人用树叶、兽皮缠绕裹身作为身体的遮蔽和保暖物，古罗马人用缠绕式托嘎作为装束以及印度妇女的莎丽装，到现代法国女装设计师格瑞夫人著名的缠绕式时装，缠绕式造型样式真可谓千姿百态源远流长。缠绕法成衣效果如图 7-1-3（1）、图 7-1-3（2）所示。

（二）布料的选择：以选择弹性好，具有金属光泽或丝绸光泽的美丽绸、涤丝纺等织物，由于这些材料的光泽感，经缠绕后会形成有规则的或自由型态的光环，使立体造型更具艺术感染力。

### （三）缠绕法的工艺技术要点

## 四、编结法

### （一）编结法及其特点

编结法是将布料剪裁后折成布条状或缠绕成绳状，然后将布条、布绳之类材料以编织的形式编成具有独特美观式样的服装艺术造型，布绳也可以应用多种结绳的方法来加工。若使用编结手法同时，再辅之以其他的方法如折叠、抽缩等能做成具有雕塑感的立体造型，则更具有时尚感，也是前卫设计师惯用的设计手法。

在材料选择上，设计师多会选择美丽绸类布料和多色纱等，另外，根

据造型的需要，还可选择色彩多变的、具有强烈折光效应塑料纸等特殊材料。编结法成衣效果如图 7-1-4（1）、图 7-1-4（2）所示。

## （二）编结法的工艺技术要点

根据设计的需要可灵活多样地进行布料准备。以条状编结法的工艺技术要点为例，编织前要先将材料剪成条状，通常采用的裁剪宽度为：布条实际宽度 $\times 2$ +缝份。扁平状布条是通过缝纫机缝合来完成，将缝份藏在布条的里端。先面面相对进行缝合，最后翻到正面烫平。若是布条宽度小于 2 倍的成型尺寸，则可将布条两侧折光后直接使用。

## 五、悬垂波浪法

### （一）悬垂波浪法及其特点

悬垂波浪法是通过增大面料外围线长度，使面料余量增多，从而产生许多波浪型的褶纹效果。悬垂波浪法成衣效果如图 7-1-5（1）、图 7-1-5（2）所示。



图 7-1-5 悬垂波浪（1）



图 7-1-5 悬垂波浪（2）

## （二）悬垂波浪法工艺技术要点

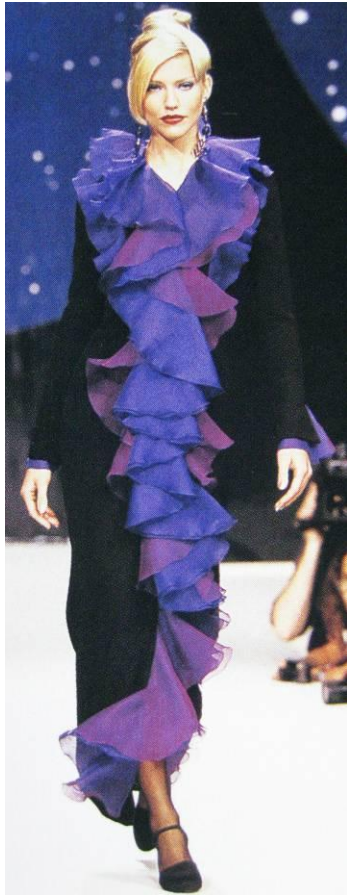
悬垂波浪法可广泛应用于裙子、衣身、袖子、领子、裤子披肩等部位。面料上多选择悬垂性能和剪切性能较好的面料应用，如真丝纱、素绉缎、双绉等。其制取方法与斜裙基本相同。

## 六、填充法

### （一）填充法及其特点

填充法通常分为整体填充法和局部填充法两种，均是为了达到造型目的，在面料里层使用材质较硬、重量较轻的添加材料做为内层填充材料，将面料撑起，形成设计所需要的轮廓造型的加工形式。撑填材料常用弹力絮、尼龙纱等高弹材料，并与有一定硬挺度的面料一起使用。

填充法成衣效果如图 7-1-6（1）、图 7-1-6（2）所示。

## （二）填充法工艺技术要点

填充法的工艺技术要点：先依据款式图在造型位置使用适合的撑填材料打褶固定，使之成蓬起状；然后再将面料固定在外侧依据款式需要进行造型设计。





图 7-1-6 填充法 (1)

图 7-1-6 填充法 (2)

填充法在立体裁剪中多用在泡泡袖造型设计、婚纱设计等服装部位造型中。填充法能塑造出单层面料无法设计出的膨胀造型。

## 第二部分 立体裁剪面料的造型设计与应用

改变服装面料本身的肌理或利用服装面料在生产中所制造的肌理进行立体裁剪设计是服装立体造型的另一重要表现形式,本节与上一节的区别在于首先根据款式要求对面料本身进行立体造型设计或肌理的改变,之后再进行整装的立体裁剪造型,从而把平淡无奇的面料通过手工方式变为赋有装饰意味的独特材料,这是顺利进行整装立体裁剪造型的前提和保证。

通常在立体裁剪中运用的一些面料装饰手法有:

## 一、压褶法

将平整的布料拧压并经过一段时间定型后再展平，或者使用熨斗将面料烫压出褶皱的方法。目的就是使面料表面形成折光的褶皱效果。前者的加工形式制作出来的褶皱效果更自然。

## 二、贴布法

### （一）贴绣

采用一些工业刺绣的绣片缝制于装饰部位是贴绣法在立体裁剪中的常用手法。此外，也会使用特殊材料如皮革、蕾丝面料等，将其按照事先画好的图样如同剪纸般剪裁成所需纹样之后再缝制于需装饰的部位。贴绣方法加工出的装饰纹样清晰，效果强烈，是一种较易掌握的方法。

### （二）传统贴布工艺

- 1、取 16 块  $10 \times 10\text{cm}$  的正方形面料，要求面料平整无皱。
- 2、如图 7-2-1 所示，把正方形四角折向 O 点，形成 ABCD，将四角对正钉牢，反过来，将正方形 ABCD 再次折向 O 点，形成  $A_1B_1C_1D_1$  小正方形。
- 3、把 16 块小正方形，拼成一个大正方形，固定在预先准备好的底料上。
- 4、再剪出 24 块与  $A_1B_1C_1D_1$  面积相同的小正方形，每块均压在成 45 度角的小正方形上面。

5、把底料上的小正方形四边外翻，将压上面的小正方形四边包缝在里面。

6、包缝工艺要求精美，角与角顺滑连接。最后，将整个版面整理平整即可，效果如图 7-2-2 所示。



图 7-2-1



图 7-2-2 贴布

### 三、抽绉法

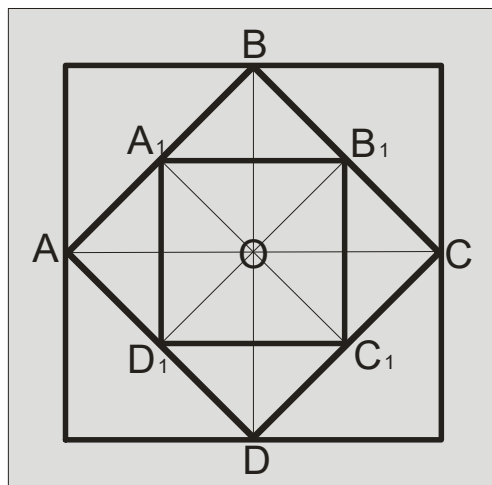
抽绉法即按照有一定规律或任意的针缝轨迹将面料局部缝线，并将线头抽紧使抽紧部位形成绉饰效果。抽绉法也是制造褶皱效果的肌理加工方法之一。

常见的手法有以下五种：

### （一）网状编结

正网状编结：

1、取造型用布，正面朝上，设计出约  $16 \times 16\text{cm}$  的正方形骨格，将正方形等分为 16 份，再画出对角线。

2、如图 7-2-3 所示，按 AB、 $A_1B_1$  的顺序，钉线缝缩，并打好结。然后再按 CD、 $C_1D_1$  的顺序继续逐行钉缝好。

3、最后将版面整理平整，褶皱效果处理好，即可形成正网状编结，效果如图 7-2-4 所示。



图 7-2-3



图 7-2-4 正网状编结

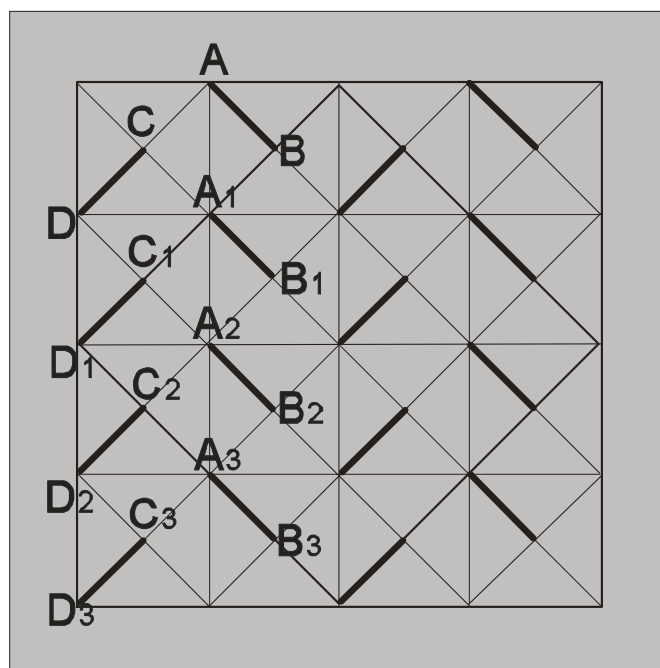

图 7-2-5 反网状编结

## （二）人字形编结

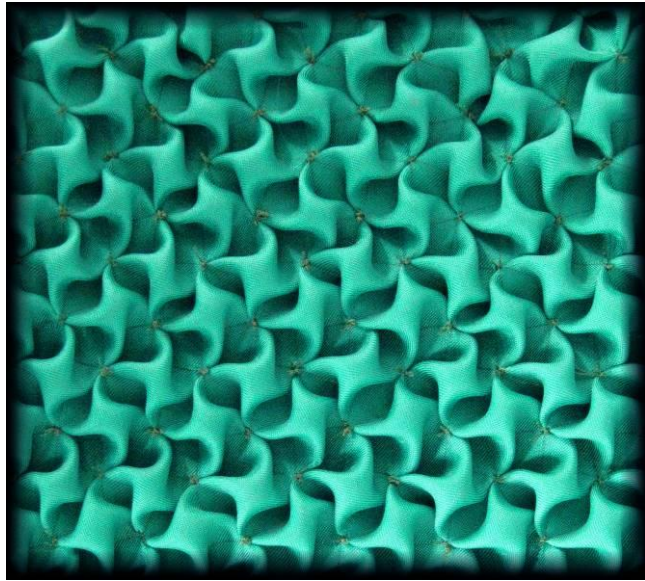
### 正人字编结：

1、取造型用布，正面朝上，设计出约  $16 \times 16\text{cm}$  的正方形骨格，以  $4 \times 4\text{cm}$  为一个小单元格，将正方形等分成 16 份。

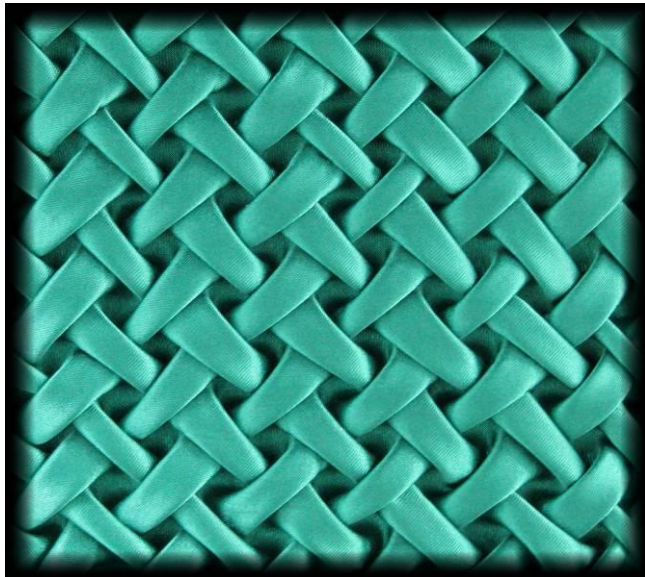
2、如图 7-2-6 所示，按  $A_1A_2$ 、 $B_1B_2$  的顺序，钉线缝缩，并打好结。

然后再按  $C_1C_2$ 、 $D_1D_2$  的顺序继续逐行钉缝好。

3、最后将版面整理平整，即可呈现清楚的正人字褶皱肌理，效果如图 7-2-7 所示。



图 7-2-6



图 7-2-7 正人字编结

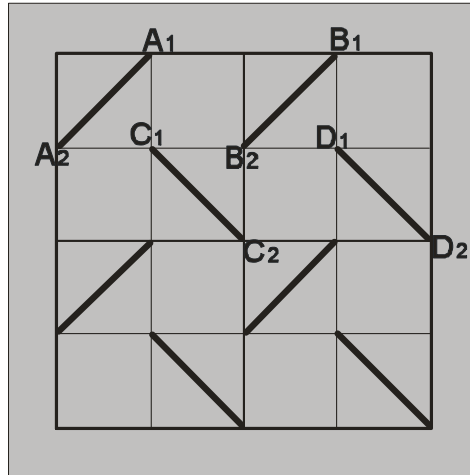

图 7-2-8 反人字编结

### （三）对角编结

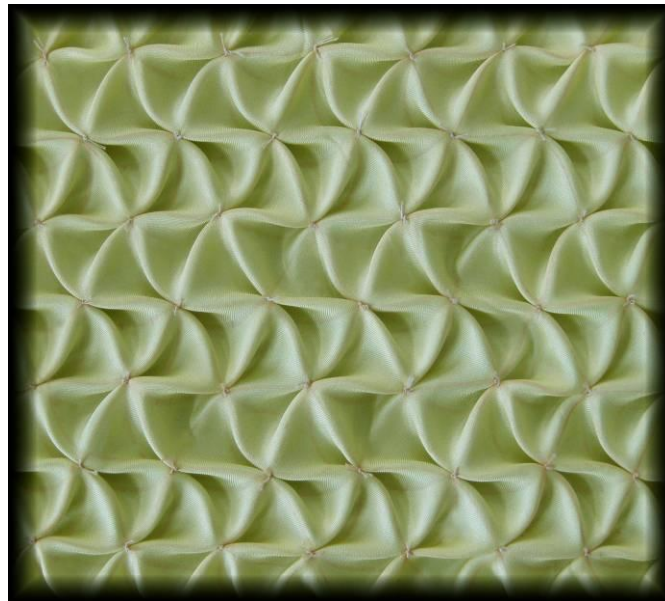
1、取造型用布，正面朝上，设计出约  $16 \times 16 \text{cm}$  的正方形骨格，以  $4 \times 4 \text{cm}$  为一个小单元格，将正方形等分成 16 份。

2、如图 7-2-9 所示，按  $A_1A_2$ 、 $B_1B_2$  的顺序，钉线缝缩，并打好结。然后再依次以  $C_1C_2$ 、 $D_1D_2$  的顺序逐行钉缝。

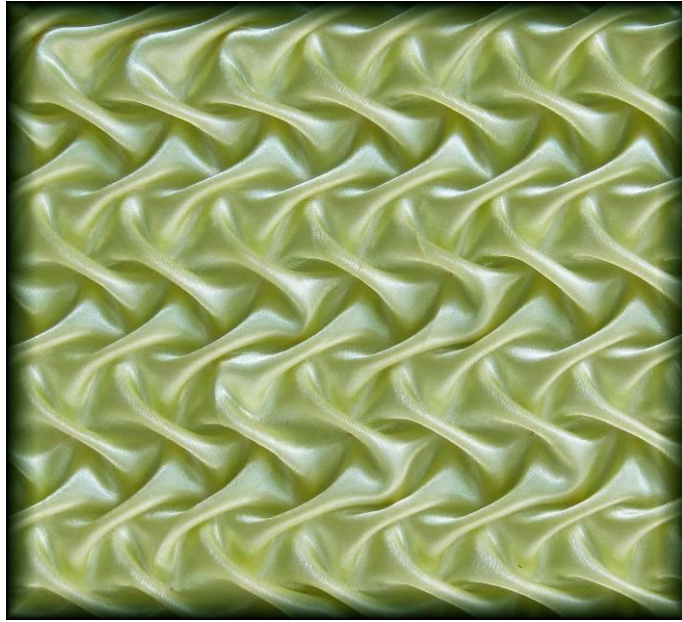
3、最后将版面整理平整，即可呈现清楚的对角褶皱肌理，效果如图 7-2-10 所示。

4、若是反朝上，设计正方形骨格，即钉结点设在面料的背面，钉缝结束后再将版面反过来，处理褶皱效，则会呈现凸凹有致的瓦纹褶皱肌理，效果如图 7-2-11 所示。



图 7-2-9



图 7-2-10 对角编结

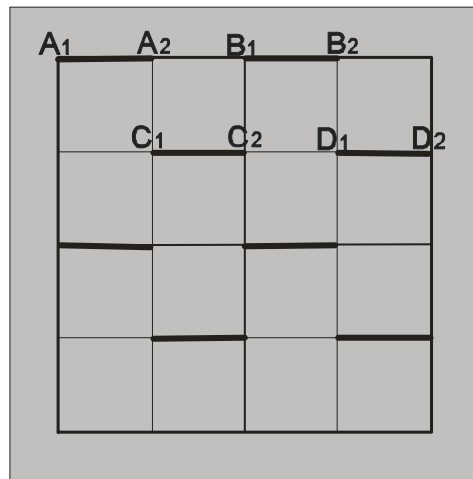

图 7-2-11 瓦纹

## 第二节 女装原型的立体裁剪

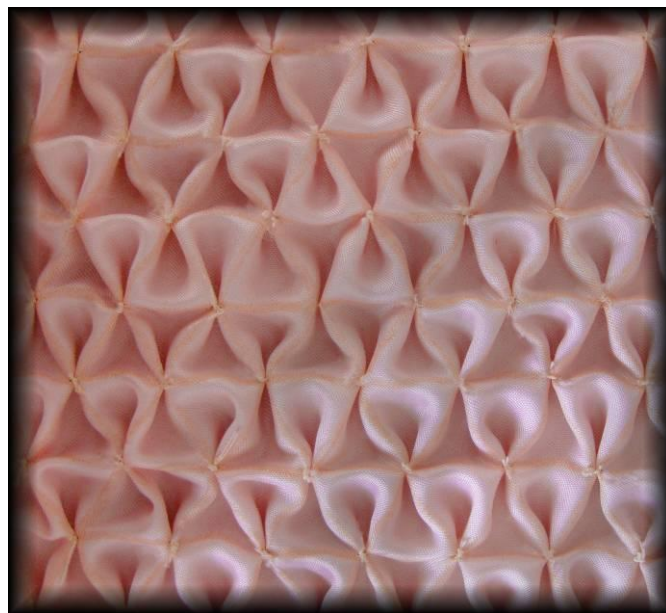

## 第三节 女半裙的立体裁剪

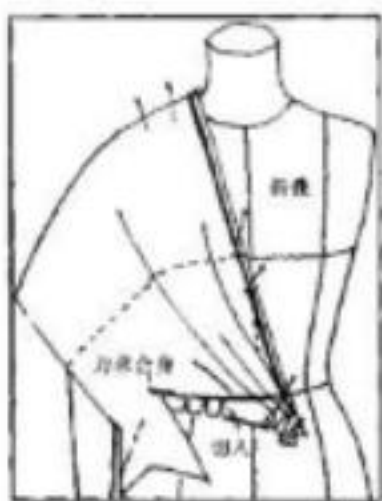

(4)



(7)

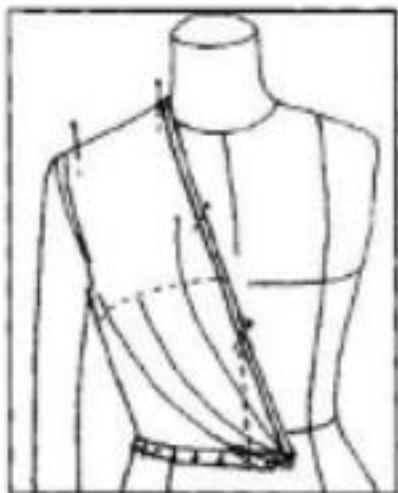

(5)



(8)

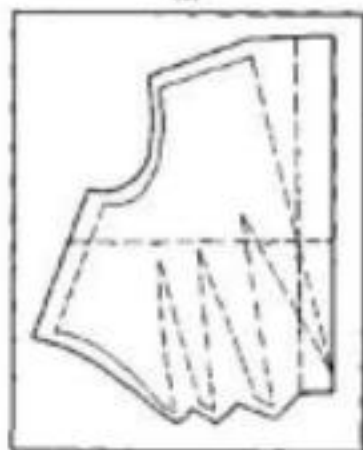

(6)



(9)

图 1-51

#### 第四节 女连衣裙的立体裁剪



#### 教材与参考资料

《女装结构与纸样》东华大学出版社

《立体裁剪》世界图书出版集团