

揭阳职业技术学院

生物系

授课教案

2025-2026 学年度第一学期



课程名称：插花与花艺设计

班 级：园林技术 241（三+证书） 241

教 研室：园林园艺

授课教师：林少妆

揭阳职业技术学院

实训(验)项目单

编制部门：生物工程系

编制人：林少妆

编制日期：2025.09

项目编号	1	项目名称	插花艺术概述	实训班级	园林技术24级	学时	3
课程名称	插花与花艺设计		教材	插花与花艺设计			
三维目标	<p>知识目标</p> <ol style="list-style-type: none">清晰阐述插花艺术的定义，明确其以植物的花、叶、枝、果等为素材，通过一定的修剪、整枝、弯曲等技术和艺术构思，将其插在瓶、盘、盆等容器中，形成富有生命力的花卉装饰艺术品的本质。系统梳理插花艺术的起源与发展脉络，了解不同历史时期插花艺术的风格特点、代表作品及演变原因，掌握中西方插花艺术在起源时间、文化背景上的差异。准确区分插花艺术的主要分类方式，包括按容器分类、按用途分类、艺术风格分类，并能举例说明各类别的典型特征。 <p>能力目标</p> <ol style="list-style-type: none">具备从生活场景中识别不同类型插花作品的的能力，能准确判断其所类别，并简要分析其符合该类别特征的依据。能够收集、整理不同国家和地区插花艺术的相关资料，通过对比分析，练出中西方插花艺术在造型、色彩搭配、文化内涵等方面的差异，形成简的分析报告。初步掌握运用插花艺术基础知识进行交流的能力，清晰介绍插花艺术基本概念、发展历程和主要类别，表达对插花艺术的初步认知。 <p>情感态度价值观目标</p> <ol style="list-style-type: none">激发对插花艺术的兴趣和热爱，感受插花艺术所蕴含的自然之美、艺之美，培养审美意识和审美情趣，愿意主动关注和欣赏优秀的插花作品。认识到插花艺术是人类文化的重要组成部分，树立尊重不同文化背景插花艺术风格的观念，培养文化包容心态，增强对多元文化的理解和认同。体会插花艺术与生活的密切联系，形成用插花艺术美化生活环境、提生活品质的意识，培养积极向上的生活态度。						
教学重点	介绍插花艺术的含义和发展史以及详细介绍压花压制技术。						
教学难点	插花作品的鉴赏，使用不同的标准对插花进行分类。与压花压制技术						

思政元素	<p>文化自信与传承：通过介绍中国插花艺术悠久的历史（如起源于六朝，兴盛于唐宋）和深厚的文化底蕴（与儒家、道家、佛家思想相融合），展示中国传统插花艺术在世界插花领域的重要地位，增强学生对中华优秀传统文化的认同感和自豪感，激发传承和弘扬中华传统插花艺术的责任感。</p> <p>审美教育与人文素养：引导学生欣赏中西方优秀插花作品，培养学生的审美能力和艺术鉴赏水平，同时通过插花艺术中对自然、生命的尊重与表达，提升学生的人文素养，培养学生热爱自然、热爱生命的情感。</p> <p>生活态度与价值观引领：强调插花艺术在美化生活、愉悦心情方面的作用，引导学生树立积极乐观、注重生活品质的价值观，培养学生发现美、创造美、享受美的能力，促进学生全面发展。</p>	
教学方法与手段	老师讲解示范，学生操作	
更新、补充删减内容	补充插花作品的鉴赏与解析	
仪器材料	仪器：多媒体	
教学过程设计		
操作原理与步骤	<p>1、学情分析和新课导入（10 分钟）</p> <p>在上课程之前先通过一组插花作品让大家感受一下插花作品是如何通过植物的搭配的手法来表达插花主题。大家先看看多媒体上的插花作品.....</p> <p>2、新课内容（120 分钟）</p> <p>2.1 插花与花艺设计概述（60 分钟）</p> <p>第一节 插花艺术含义及特点</p> <p>1.花艺设计概念</p> <p>花艺设计是以切花花材为主要素材，通过艺术构思和剪裁整形与摆插来表现自然美与生活美的一门造型艺术。</p> <p>狭义的范畴：仅指使用器皿插作切花花材的摆设花。</p> <p>广义的范畴：凡利用鲜切花花材造型，具有装</p>	要求

饰效果或欣赏性的作品，都可称为插花艺术。既包括使用器皿的摆设花，也包括不用器皿的摆设花，还包括花束等。

2. 花艺设计的特点

① 时间性强

花材受季节的影响，不同的时间只能提供不同的插花材料。再者花材多为鲜切花，水养时间短。

② 随意性强

花材和容器的选用非常随意和广泛，可随陈设场合及创作需要灵活选用；作品构思造型可任由作者发挥。

③ 装饰性强

插花作品集众花之美而造型，随环境变化而陈设，艺术感染力强，在装饰上具有画龙点睛的作用。

④ 充满生命活力

以鲜活的植物材料为素材，将大自然的美景和生活中的美，艺术地再现于人们面前，充满了生命的活力。

3. 花艺设计的意义

① 美化环境

花艺作品材料新鲜，色彩艳丽，它能衬托室内的色彩氛围，使得满室生辉，充满生机活力与温馨浪漫气息。

② 陶冶情操

欣赏花艺作品就像聆听一首优美的乐曲，给人高雅的享受，引起人们对大自然的向往，起到陶冶身心和培养高尚情操的作用。

③ 增进友谊传递信息

以花为伴，以花会友不仅探亲访友的高雅、珍

贵的礼物,而且可以增进友情传递信息。

第二节 花艺设计的起源与发展

一、东方花艺发展简史

1、中国插花发展史

六朝以前的原始阶段(前 10000—公元 220 年),我国人民把许多美丽的花纹样烧制在各种陶器上。

六朝时期(220—581)为初级阶段,出现瓶、盆水养插花的形式,用于佛前供花或礼宾寄情。

隋唐五代的昌盛期(581—960)每年的农历二月十五定为“花期”——百花生日;插花艺术已经深入人们生活当中,同棋、琴、书、画一样,插花、挂画、点茶、焚香也成为有教养之人四项基本素养。

宋代的精雅期(960-1279)插花艺术不只是追求怡情娱乐,更注重构思的理性意念,内涵重于形式,多以表现作者的意趣或人生哲理品德节操等插花主题。构图突破了唐代的富丽堂皇,以“清”、“疏”的风格追求线条美。所以有人把当时的插花作品叫做“理念花”。

元代(1279--1368)插花风格多以借花消愁或表达个人思想感情,作品没有固定的造型,出现了自由浪漫轻巧秀丽和潇洒简逸风格的“心象花”和“自由花”。

明代的完善期(1368—1644)插花艺术在技艺和理论上都形成完整的体系,讲究布局配置借鉴书法绘画的构图章法等美学法则,营造插花艺术。人们以花会友,以花喻友,将之人格化提出松竹梅为“岁寒三友”,梅兰菊竹为“四君子”。我国插花史上评价最高的专著《瓶史》,其作者袁宏道。

清代的衰败期(1644—1911)插花风格以自然

美为主，清代特色写景花（盆景式插花）表出自然美景，在技巧上讲究截枝与曲枝，器具出现了剑山。有影响的插花论著有沈复的《浮生六记》陈澍子的《花镜》。

现代（1911—）20世纪80年代以后，随着改革开放和园艺事业的发展，插花这门古老的艺术才得以复苏。

2、日本插花发展史

萌芽期（6—14世纪）公元6世纪末到7世纪初日本圣德太子派小野妹子到中国（隋唐）建立邦交，学习中国文化，她回国后居住在六角堂池坊，把中国当前的佛前供花发展起来，池坊插花的历史也就是日本插花的历史。

发展期（14—19世纪）14世纪日本贵族流行插花比赛（“花御会”），由于池坊专庆的插花水平最高，因此产生池坊流。19世纪形成立花、生花、盛花的插法，出现小原流。出现了“花道”一词。

第二次插花高潮期（20世纪）1926年创立了草月流，1953年河原氏受美国的邀请，首度将日本的插花介绍到国外。1956年创办“国际花会”，分会遍布世界40多个国家。

二、西方插花发展史

萌芽阶段（古埃及古希腊时代）古埃及宴会桌以矮蓝盛花果装饰，用莲花瓣制成花环戴在头上；古希腊用落地大花瓶插花，用鲜花瓣制成花环戴在英雄的头上或奉献给神灵。

文艺复兴运动以后（14—16世纪）插花艺术主题丰富，类型繁多，有瓶花、篮花、花束等，出现了金字塔形、三角形、椭圆形等对称插花作品。

巴洛克时期（16—17 世纪）出现不对称插花。

洛可可时期（18 世纪初）S 形线条为 C 形线条代替，作品精细。

近几十年来，西方插花艺术呈现百花齐放，插花作品更富表现力和装饰性，插花向花艺设计方向发展，作品越来越大型化，实用性也越来越高。

2.2 压花制作技术（55 分钟）

2.2.1 实验原理

利用物理和化学方法，将植物材料包括根、茎、叶、花、果、树皮等经脱水、保色、压制和干燥处理而形成的平面花材。

2.2.2 压花书签实验方法与步骤

① 花材的选择和采集

采集平面形态较好、花瓣厚度适中及形小而简单的花。

② 压制

用标本夹压制并放置风干燥、无阳光直射的环境一周；放置花朵不能重叠，要有间隔；码放时用手指压按，层与层之间要有间隔。

③ 书签的制作

将压好的花放置于书签纸板上进行粘贴后过塑。

3、小结（5 分钟）

4、布置复习思考题（5 分钟）

① 以春为主题，谈谈你如何运用花卉来表达这个主题。

② 在了解压花的操作流程后，请你谈谈压花过程中的注意事项。

5、整理台面，打扫卫生

	个人台面应随时收拾保持整洁，实训室卫生包括讲台、地面、水池、桌椅等，水池杂物务必清除干净避免堵塞水池，桌椅必须摆放整齐。	
课外作业	1、查找不同的插花花艺图片，尝试解析它们的风格特点。 2、模拟花店，进行分组海报设计。	
课后体会	第一次课能感觉到学生对插花这门课都比较有兴趣，听课的反应都比较积极，学生对实际的插花图比较有兴趣，可以在教学过程中多找些图让他们鉴赏。	

项目编号	2	项目名称	插花的基本原理及 压花书签制作实操	实训班级	园林技术 24级	学时	3
课程名称	插花与花艺设计			教材	插花与花艺设计		
三维目标	<p>知识目标：掌握压花选材、干燥、定型技法，能完成基础作品</p> <p>能力目标：通过观察自然、协作创作，提升审美判断与动手能力</p> <p>情感目标：感受自然之美，培养耐心与专注力</p>						
思政元素	<p>文化自信：融入传统花卉文化（如梅兰竹菊寓意），传承东方美学</p> <p>生态意识：强调“取之有度”，引导节约材料、循环利用</p> <p>工匠精神：通过精细操作，渗透严谨、坚持的职业素养</p> <p>集体观念：小组创作中培养协作、包容的团队精神</p>						
教学重点	压花书签的实际制作，讲述插花艺术的类别以及如何根据不同分类方法对插花艺术的分类。						
教学难点	压花书签、灯笼等工艺品的制作						
教学方法与手段	老师讲解示范，学生操作						
更新、补充删减内容	补充插花发展史及压花基础知识						
仪器材料	<p>仪器：多媒体、热塑机</p> <p>材料：压制完的鲜花、剪刀、镊子、胶水、硬纸版、热塑膜、打孔机</p>						
教学过程设计							

<p>操作原理与步骤</p>	<p>1、学情分析和新课导入（5分钟）</p> <p>2、新课内容（120分钟）</p> <p>2.1、实验一：压花书签的制作（75分钟）</p> <p>2.1.1 压花书签的设计与制作（45分钟）</p> <p>了解压花的相关知识，根据自己所压的花叶进行书签制作，完成后并用热塑机过塑，打孔，并编辑书签的设计说明。</p> <p>2.1.2 压花书签作品的介绍及点评（30分钟）</p> <p>每个同学对自己的作品进行展示和简短介绍，然后同学对压花作品进行投票。</p> <p>2.2、插花与花艺设计的类别及发展趋势的讲授（45分钟）</p> <p>2.2.1 插花与花艺设计的类别（35分钟）</p> <p>（一）按艺术风格分</p> <p>① 传统东方式插花</p> <p>以中国和日本为代表，以线条造型为主，注重自然典雅，构图活泼多变，讲究情趣和意境，重写意，用色淡雅，插花用材多以木本花材为主，不求量多色重，但求韵致与雅趣。</p> <p>② 传统西方式插花</p> <p>以美国、法国和荷兰等欧美国家为代表。其特点是色彩浓烈，以几何图形构图，讲究对称和平衡，注重整体的色块艺术效果，富于装饰性。用材多以草本花材为主，花朵丰腴，色彩鲜艳，用花较多。</p> <p>③ 现代式插花</p> <p>揉和了东西方插花艺术的特点，既有优美的线条，也有明快艳丽的色彩和较为规则的图案。更渗入了现代人的意识，追求变异，不受拘束，</p>	<p>要求</p>
----------------	--	------------------

自由发挥。追求造型美，既具装饰性，也有一些抽象的意念。

(二) 按使用三维目标分

① 礼仪插花

② 艺术插花

(三) 按艺术表现手法分

① 写实的手法

以现实具体的植物形态、自然景色、动物或其他物体的特征作原型进行艺术再现。用写实手法插花的形式有自然式、写景式和象形式三种。

② 写意的手法

是东方式插花所特有的手法。利用花材的谐音、品格或形态等各种属性，来表达某种意念、情趣或哲理，寓意于花。配以贴切的命名，使观赏者产生共鸣，随着作者进入一个特定的意境，继续寻思、品味。

③ 抽象的手法

不以具体的事物为依据，也不受植物生长的自然规律约束，只把花材作为造型要素中的点、线、面和色彩因素来进行造型。可分为理性抽象和感性抽象。

(四) 按插花器皿分

① 瓶花

② 盘花

③ 钵花

④ 篮花

⑤ 壁挂式插花

⑥ 筒花

(五) 按装饰部位分

	<p>① 桌摆花</p> <p>② 服饰花</p> <p>(六) 按花材性质分</p> <p>① 鲜花插花</p> <p>② 干花插花</p> <p>③ 人造花插花</p> <p>2.2.2 插花艺术的发展趋势 (10 分钟)</p> <p>① 相融性</p> <p>② 民族性</p> <p>③ 应用性</p> <p>④ 前卫性</p> <p>⑤ 环保意识</p> <p>3、小结 (5 分钟)</p> <p>4、布置复习思考题 (5 分钟)</p> <p>① 插花艺术按其艺术表现手法可分为几类? 各有什么特点?</p> <p>② 现代插花有哪些发展趋势?</p> <p>5、整理台面, 打扫卫生</p> <p>个人台面应随时收拾保持整洁, 实训室卫生包括讲台、地面、水池、桌椅等, 水池杂物务必清除干净避免堵塞水池, 桌椅必须摆放整齐。</p>	
<p>课外作业</p>	<p>1、查找不同的插花花艺图片, 用不同分类方式对其进行分类;</p> <p>2、完成压花书签制作的实训报告。</p>	
<p>课后体会</p>	<p>压花书签的制作过程中, 材料的选择和保存环境会影响压花的实际效果, 根据设计的图稿去选择适合的植物进行压制后再进行书签制作的效果较好。</p>	

项目编号	3	项目名称	常见插花花材的分类及识别	实训班级	园林技术 24级	学时	3
课程名称	插花与花艺设计		教材	插花与花艺设计			
三维目标	<p>知识目标</p> <p>准确认识常见花材的分类（按观赏部位分为观花类、观叶类、观枝类、观果类；按花材性质分为鲜花花材、干花花材、人造花花材），掌握不同花材的形态特征、生长习性、观赏期及寓意（如牡丹象征富贵、梅花象征坚韧不拔）。</p> <p>能力目标</p> <p>能够运用插花基本原理对给定的插花作品进行分析，判断作品在对称与衡、比例与尺度等方面是否合理，指出存在的问题并提出改进建议，提升插花作品的鉴赏和评判能力。</p> <p>根据不同的创作需求（如节日庆典、日常装饰），能准确选择合适的花、容器和工具，例如在春节插花中选择寓意吉祥的花材（如金桔、红掌）红色系容器，体现节日氛围，培养实际应用能力。</p> <p>情感态度价值观目标</p> <p>培养严谨的治学态度，认识到插花基础理论是插花创作的重要依据，只扎实掌握理论知识，才能创作出优秀的插花作品，避免在创作中盲目尝试、意搭配。</p> <p>增强对自然植物的敬畏和保护意识，在花材选择和处理过程中，遵循植生长规律，避免过度修剪、浪费花材，树立可持续发展的理念。</p>						
教学重点	插花艺术、造型基本理论。						
教学难点	插花造型基本理论						
思政元素	<p>科学精神与严谨态度：插花基础理论蕴含着科学的规律和方法，通过学习运用这些理论，培养学生尊重科学、遵循规律的科学精神，以及严谨细致、真负责的学习和工作态度，引导学生在今后的学习和生活中，注重理论与实践相结合，避免主观臆断和盲目行事。</p> <p>生态环保理念：在花材选择和使用环节，强调合理利用自然资源，避免过度采摘和浪费，引导学生树立生态环保意识，认识到保护自然环境、维护生态平衡的重要性，培养学生可持续发展的理念和责任感。</p> <p>创新精神与探索意识：鼓励学生在掌握插花基础理论的基础上，打破思维定式，勇于尝试新的创作思路和方法，培养学生的创新精神和探索意识，引导学生认识到创新是推动艺术发展和社会进步的重要动力，激发学生创新热情和创造力。</p>						
教学方法与	老师讲解示范，学生操作						

手段		
仪器材料	仪器：多媒体 材料：常见鲜花或仿真花花材、叶材	
教学过程设计		
操作原理与步骤	<p>1、学情分析和新课导入（5分钟）</p> <p>在了解插花的含义及类别后，我们来具体学习插花的基本理论.....</p> <p>2、新课内容（120分钟）</p> <p>2.1、花材基本知识（15分钟）</p> <p>（一）花材的种类</p> <p>① 线形花材（骨架）</p> <p>② 团块状花材（主要花材）</p> <p>③ 特殊形状花材（焦点花）</p> <p>④ 散状花材（陪衬、填充）</p> <p>（二）花材的采集和选购</p> <p>① 花材的采集：当天清晨或前一天傍晚</p> <p>② 花材的选购：鲜切花、人造花</p> <p>（三）花材的处理</p> <p>① 鲜切花的处理：淋浴法、疏叶法、切口灼烧法、切口浸烫法、注水法、倒淋法、扩大切口面积法、切口涂浸药物法</p> <p>② 人造花的处理</p> <p>2.2、花器基本知识（15分钟）</p> <p>（一）花器的作用</p> <p>（二）花材的种类及选配</p> <p>1、花器的种类：</p> <p>（1）花器的材质：</p> <p>陶瓷花器、塑料花器、玻璃花器、竹木藤草编花器、金属花器</p>	要求

(2) 花器的形状:

花瓶类:是高身、小口或宽口的瓶类容器,包括瓶、筒、壶、罐、坛、杯、尊,是由蓄水罐演化而来。

花盘类:为浅身、宽口的盘类容器,包括水盆、高脚盆、钵、碗、盘等花器。

花篮类:是带把手的篮类容器,由竹、藤、柳、草编制而成,形态丰富。

异形类:这类花器造型奇特,一般根据作者需要设计制作,可自由式插花。

(三) 插花道具

(四) 插花工具及辅料

2.3、插花造型基本理论 (90 分钟)

一、插花造型基本要素

任何花材都由材质、形态和色彩组成。

(一) 材质

① 概念:是指插花所用材料的质感,它由人眼观察不同素材的结构而产生的感觉。

插花艺术所用的材质就是植物。植物种类很多质感也各异,有的粗旷,有的娇嫩。不同花材插出的作品风格迥然不同,情趣各异。

② 材质搭配:只有掌握了各种花材和配件的特性,才能灵活搭配,使之协调、自然,产生强烈的美感,共同表达出主题。

(二) 形态

“形”是素材的基本形状,可简单归纳为点、线、面。点的聚合和线、面的延伸即呈现各种不同的形态。花材种类繁多,形态万千,各态俱全,正是造型的天然良材。

① 点

一般选用作点的材料选用奇数，如 1、3、5、7 朵，当点的数量多于 7 时人的瞬间视觉就无法分辨奇数还是偶数。

② 线

水平线在情绪上有休息、宁静的意思，给人以平稳、舒适的感觉；

垂直线内含阳刚之气和活力，给人以力量和尊严的感觉；

粗直线感觉钝重、强壮；

细直线感觉敏锐、快速；

曲线使人感到温和细腻，具有女性优雅柔美的感觉，但象松、梅等木本花材的曲线则给人苍劲和神圣的感觉；

折线表现紧张与力度；

弧线能表现人在精神上的欢乐和满足显示出节奏和运动性。

③ 面

“面”是点和线的延伸，“面”有一定的形状，故也称为“形”，“形”有“自由形”和“几何形”两大类。

几何形：是有序的、机械的理性形态，如三角形、倒 T 形等直线几何形传达出理智、严肃、平稳的情绪；圆形、椭圆形等曲线几何形传达出团圆、完满、和谐的情绪。

自由形：不规则的感性形状，在插花中这类形状往往表达出优雅、柔美、活跃的情绪。同时，不同的形的组合可表现出更丰富的感觉。

(三) 色彩

色彩是构成美的重要因素，现代插花特别强调色彩的运用。

1、色彩的基本理论

色彩的基本理论色彩的形成：色彩是一种物理现象。在日光照射下，各种物体把不能吸收的日光反射出来，经由人眼睛的接触，产生了色彩的感觉。

➤ 色彩的分类：

无色彩：白、灰、黑，因不具色彩，故称为无色彩；有色彩：除了无色彩之外的颜色，均称为有色彩；独立色：有色彩中的金、银两色因为特殊，我们称独立色。

➤ 有色彩的种类：

原色：色环中的三个原色为红、黄、蓝。由三原色可混合出多种色彩，但任何色彩均无法调出这三个原色。

次原色(第二次色):将三原色相互等量混合，产生三个次原色。

如黄+红=橙，红+蓝=紫，蓝+黄=绿

第二次色(中间色)：将原色与次原色再等量混合，产生 6 个第三次色。

如黄+橙=黄橙，红+橙 =红橙。

➤ 色彩三要素：

色相：是各种具体色彩的名称，或者说是色彩的相貌。

纯度：指的是颜色纯净程度和饱和程度。

明度：是指色彩的明暗程度。

2、色彩的表现机能

(1) 色彩的视觉效果

色彩的冷暖感：红和黄以及倾向红、黄的颜色为暖色调；蓝色和倾向于蓝色的颜色称为冷色调；绿与紫居中，是中性的。

色彩的轻重感：色彩的轻重感主要取决于色彩的明度。明度高者显得轻，明度低者显得重。

色彩的远近感：当冷暖色并置时，暖色或明度高的花感觉前进，称为前进色，冷色或明度低的颜色有后退的感觉，称为后退色。

色彩的体量感：在人的生理反应上，色彩的深浅有收缩与扩张的感觉。色彩的体量感与明度及色相有关。明度越高，膨胀感越强，明度越低，收缩感越强。暖色具有膨胀感，冷色则有收缩感。

(2) 色彩的情感效果

红色：最显眼的色彩，一般用于喜庆场合，表示热情、希望及健康；橙色：最活泼的色彩，表示华丽、高贵、明亮、庄严。

黄色：受大自然的影响，黄色代表丰收；受民俗的影响，黄色代表至高无上。它表示富贵、辉煌和威严。

绿色：是大自然的主要色彩，表示生命力、春天及青春，又表示健康安祥及和平。

蓝色：海和天空的颜色，表示宁静、深远、清新及凉爽；又有忧郁阴冷的感觉。

紫色：高贵的色调，表示华贵、典雅、娇艳，女性化的色彩。在插花中用紫色花可以衬托出其它明亮的颜色，增加作品层次。

褐色：大地的颜色，表示宁静、安祥的感觉。

白色：最清爽的颜色，表示纯洁、高雅、清

净我国民俗有忧伤的含义；欧美用于婚礼。

黑色：明度最低，表示威严、肃静、坚实、沉思也有黑暗、恐怖、哀伤的感觉。

金、银色：最华贵的颜色，表示高雅、华丽及活跃的感觉。

灰色：不起眼的颜色，表示平静、朴实，又有消极憔悴的感觉。

3、艺术插花的配色

- (1) 花卉的色彩
- (2) 插花器皿的色彩
- (3) 插花色彩的设计和配置

- ① 单色系配色
- ② 类似色配色
- ③ 对比色配色
- ④ 分离互补色配色
- ⑤ 三合色配色
- ⑥ 四合色配色
- ⑦ 彩色与无彩色的组合
- ⑧ 独立色的应用

二、插花造型基本原则

造型原理可归纳为动势与均衡、比例与尺度、多样与统一、对比与调和、韵律与节奏等。

(一) 动势与均衡

1、均衡

均衡是造型的首要条件包括平衡和稳定两个方面。均衡有对称式均衡和不对称式均衡两种。

① 对称式均衡：简单明了，给人以庄重、高贵的感觉但有点严肃、呆板。

② 不对称式均衡：灵活多变，具有神秘感。

2、动势

由于花材的俯仰、顾盼、高低、曲直、疏密、大小、深浅、张弛、斜垂等变化，从而产生一定的动势。有动势，作品才有生气，动势是作品形象生动的主要源泉。

(二) 比例与尺度

着重把握对大小的份量、长短比较及部分与部分或部分与整体的比例关系。

1、比例

在数学上表达为 $a:b=b:(a+b)$ ，其比值约为 0.618:1 是公认的最美比例，在视觉造型上容易得到统一与变化，在古今中外的建筑物中广为应用，也广泛应用于各类艺术设计。

(1)用黄金分割律确定插花作品的外轮廓（包括花器和花材）。

插花作品的高度和宽度之比为 5:8 或 8:5 时外形最佳(以作品的最高处和最宽处计量，只要大体相近就可)。

(2)用黄金分割律确定花枝和花器之间的比例。花器口径和花器高度之和为花器长度。

对于瓶花，在高度上花瓶占 3，瓶上的花材为 5，两者相加为 8，或花瓶高度为 5，瓶上花材为 3，两者相加为 8。

对于盆花，则以盆的最大直径代替高度，左右宽度为 3:5 或 5:3，连盆高度为 8。

各个花枝之间的关系以东方三主枝插花为例。

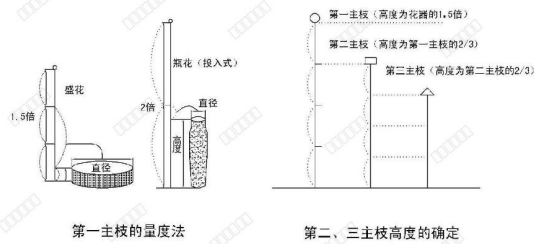

(3)用黄金律确定第一主枝的位置及视觉中心(焦点)的位置。

2、尺寸

(三) 多样与统一

多样与统一是造型原理中最基本的原则

多样：每件作品都是由许多不同因素组合而成的一个整体为了不单调呆板，各因素的形态要有所变化，如处理不好，将会形成各自为政和乌合之众的现象。

统一：整体内的每个成员，除了各尽其职之外，还必须相互联系，呼应配合，协调一致，发挥整体的作用，显示整体美。

- ① 选用单一花材
- ② 选用多种多样花材

(1) 主次分明

尽量让主要花材无论在色彩、位置和数量上占优势，其它花材不要比它更突出。

(2)花材间的一致性

若重在表现花材的外形，则在色彩、质地上注意统一；若重在表现色彩，则注意其质地、花型的一致性。

(3)明确焦点

不管花型结构如何变化，都要有一个核心或焦点，这就是整个作品统一的焦点。

(四) 对比与调和

插花作品的部分与部分、部分与整体之间相互依存，绝无分离排斥的现象，从内容到形式都是一个需美的整体，这样才符合插花造型的对比与调和美学法则。调和包括：色彩的调和、形态的调和、材质的调和。

(五) 韵律与节奏

韵律与节奏是指事物进行有规律的重复、有组织的变化。

在造型艺术中，韵律美是一种动感，它伴随着线条流动、色块形体、光影明暗等因素的反复重叠来体现，使作品富有生命感。

插花中所用的韵律主要有连续韵律、间隔韵律、交替韵律、渐变韵律、起伏曲折韵律和拟态韵律等六种。

① 连续韵律

指一种组成因素(相同的花、相同的叶、相同的枝条、相同的块、相同的道具等)的重复出现，有组织排列所产生的韵律感。

② 间隔韵律

这是指利用两种组成因素(材质、形状、大小、线条、色调等)间隔的重复给人视觉上产生的韵律感。

③ 交替韵律

是指三种或以上的组成因素(材质、形状、大小、线条、色调等)等距离出现的连续构图。

④ 渐变韵律

是指一种组成因素在被利用时，在它的大小、宽窄、高矮、色彩浓淡、方向上作有规律的增减变化，从而构成的韵律感。

	<p>⑤ 曲折韵律</p> <p>是指一种或一种以上的组成因素，在形象上出现较有规律的起伏曲折变化。</p> <p>⑥ 拟态韵律</p> <p>这是指既有相同因素又有不同因素反复出现的连续构图。即某一组成因素作有规律的纵横交错、相互穿插等变化，再用不同的花材，模拟某种纹路，插成连续的图案，形成丰富的韵律感。</p> <p>3、小结（5分钟）</p> <p>以上各项造型原理，不是孤独地单独存在，而是相互转化、相互联系的</p> <p>均衡可以得到调和，有秩序的比例可以构成韵律，悬殊的比例又形成对比</p> <p>各原理都具有部分共通性，又统一于整体效果只有将各原理灵活运用、融会贯通，才能创作出美的形体。</p> <p>4、布置复习思考题（5分钟）</p> <p>① 插花造型三要素是什么色彩三要素是什么？</p> <p>② 请谈谈点、线、面、体在插花造型中的作用？</p> <p>③ 如何进行插花配色设计？</p> <p>④ 对称式均衡和不对称式均衡特点分别是？</p> <p>5、整理台面，打扫卫生</p> <p>个人台面应随时收拾保持整洁，实训室卫生包括讲台、地面、水池、桌椅等，水池杂物务必清除干净避免堵塞水池，桌椅必须摆放整齐。</p>	
课外作业	<p>1、认识常见的切花材料。</p> <p>2、查找插花的效果图并分析其色彩的视觉效果和感情效果。</p>	
课后体会	<p>本次课程主要是理论知识的讲授，师生互动比较少，下次要多注意与学生的互动，充分体现学生的主体作用。</p>	

项目编号	4	项目名称	西式插花基本型---半球型	实训班级	园林技术24级	学时	3
课程名称	插花与花艺设计			教材	插花与花艺设计		
三维目标	<p>知识目标：掌握西方式插花的基本造型（如三角形、扇形等）、花材搭配原则及工具使用技巧。</p> <p>能力目标：通过实践学会独立完成西式插花作品，能根据主题调整色彩、层次和空间布局。</p> <p>情感目标：感受西式插花的对称美、饱满美，培养审美能力和对生活美学的热爱。</p>						
思政元素	<p>文化自信：对比中西插花，理解文化多样性，增强本土文化认同。</p> <p>工匠精神：锤炼插花细节，培养专注、严谨的做事态度。</p> <p>生态理念：合理选用花材，树立尊重自然、节约资源的意识。</p> <p>美育浸润：通过创作传递美好，涵养积极向上的生活情怀。</p>						
教学重点	西方式基本花型插作半球型的插制。						
教学难点	半球型框架的插制。						
教学方法与手段	老师讲解示范，学生操作						
仪器材料	<p>仪器：多媒体</p> <p>材料：花泥、满天星、康乃馨、多头康乃馨、米仔兰叶、红花檵木叶</p>						
教学过程设计							
操作原理与	<p>1、学情分析和新课导入（5分钟）</p> <p>在前面的课程我们进行了西方式基本花型S型的插制，今天我们来学习另外一个西式基本花型半球型的插制.....</p> <p>2、新课内容（120分钟）---实训八：西式插花基本型---半球型</p> <p>2.1 西式插花基本型---半球型的介绍（10分钟）</p>					要求	

步
骤

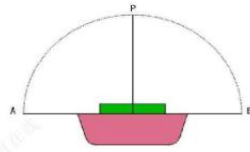

正面图

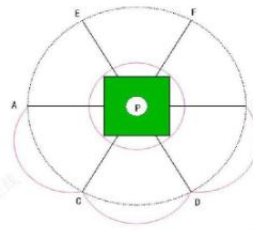

俯视图

这是四面观赏对称构图造型，插花的外形轮廓为半球型，所用的花材长度应基本一致，整个插花轮廓线应圆滑而没有明显的凹凸部分。半球型插花的花头较大，花器不甚突出。这种插花柔和浪漫，轻松舒适，常用于茶几、餐桌的装饰。

2.2 西式插花基本型---半球型的插制方法与步骤 (110 分钟)

(1) 老师按下列步骤操作，操作一步让学生认真观察学习后接着操作一步 (90 分钟)

操作步骤:

① 骨架花

取 1 支直直的香石竹，由中心垂直插入将底部圆周分为 6 等分，水平插入 6 支等长的康乃馨。

② 主花

在高度与宽度之间用康乃馨连接注意插出半圆弧度。

③ 填充叶

填入红花檵木叶遮掩花泥(花泥不可外露!)，叶子低于主花!

④ 填充花

填入多头红康和满天星修饰空间。多头红康和满天星高度间于主花和叶之间。

(2) 指导教师查看每位学生的步骤，帮助操作错的学生纠正操作。(20 分钟)

	<p>3、小结（5分钟）</p> <p>① 造型好，轮廓清晰。象个半球造型，外轮廓清楚；</p> <p>② 层次丰富，立体感强。花叶错落开来，有层次，有立体感；</p> <p>③ 色彩和谐悦目，颜色搭配调和；</p> <p>④ 整体感好。作品整体看上去舒服，统一感强，作品很稳定，比例很适合；</p> <p>⑤ 花材选配恰当；</p> <p>⑥ 花枝插稳插牢，花泥浸泡透，放平放稳。</p> <p>4、布置复习思考题（5分钟）</p> <p>西式插花基本型---半球型的技术标准是什么？</p> <p>在制作半球型插花的过程中的注意事项有哪些？</p> <p>5、整理台面，打扫卫生</p> <p>个人台面应随时收拾保持整洁，实训室卫生包括讲台、地面、水池、桌椅等，水池杂物务必清除干净避免堵塞水池，桌椅必须摆放整齐。</p>	
<p>课外作业</p>	<p>将半球插花实验过程写成实验报告。</p>	
<p>课后体会</p>	<p>学生在半球型的插制过程中对于满天星的填充容易成块成堆的堆积，满天星的用量偏多，插制的长度也不够，应再强调填充花的用量和长度使用，让学生能够更好的完成半球型插花的插制。</p>	

项目编号	5	项目名称	西式插花基本型 ---L 型	实训班级	园林技术 24 级	学时	3
课程名称	插花与花艺设计			教材	插花与花艺设计		
三维目标	<p>知识目标：掌握西方式插花的基本造型（如三角形、L 等）、花材搭配原则及工具使用技巧。</p> <p>能力目标：通过实践学会独立完成西式插花作品，能根据主题调整色彩、层次和空间布局。</p> <p>情感目标：感受西式插花的对称美、饱满美，培养审美能力和对生活美学的热爱。</p>						
思政元素	<p>文化自信：对比中西插花，理解文化多样性，增强本土文化认同。</p> <p>工匠精神：锤炼插花细节，培养专注、严谨的做事态度。</p> <p>生态理念：合理选用花材，树立尊重自然、节约资源的意识。</p> <p>美育浸润：通过创作传递美好，涵养积极向上的生活情怀。</p>						
教学重点	西方式基本花型插作 L 型的插制。						
教学难点	L 型框架的插制。						
教学方法与手段	老师讲解示范，学生操作						
仪器材料	<p>仪器：多媒体</p> <p>材料：花泥、满天星、粉康、紫罗兰、金鱼草</p>						
教学过程设计							
操作原理与步骤	<p>1、学情分析和新课导入（5 分钟）</p> <p>在前面的课程主要跟大家介绍了插花的一些基本的理论知识，从今天开始，我们来进行实际的插花训练.....</p> <p>2、新课内容（120 分钟） ----实训二：西式插花基本型--L 型</p> <p>2.1 西式插花基本型--L 型的介绍（10 分钟）</p> <p>这是一个不对称花型，适于摆放在窗台或转</p>					要求	

骤

角的位置。与倒 T 型基本相似，但它左右两侧不等长，一侧是长轴，另一侧是短轴，强调纵横两线向外延伸。

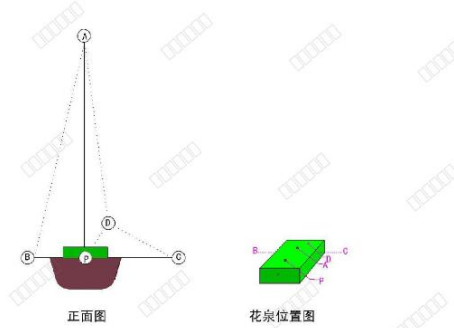

2.2 西式插花基本型---L 型的插制方法与步

骤（120 分钟）

（1）老师按下列步骤操作，让学生认真观察学习（45 分钟）

（2）让学生按下列步骤操作。（75 分钟）

① 轴线花(垂直轴、水平轴)

垂直轴

如何选？ 笔直的康乃馨、没有开放的

如何插？ 长度(花器最大尺寸的 1.5~2 倍；位置(左后方)，角度(垂直插入)。

水平轴

如何选？ 没有开放的笔直的康乃馨

如何插？ 长度为垂直轴的 2/3，花泥右侧前 1/3 的位置水平插入。

短水平轴:

如何选？ 没有开放的笔直的康乃馨

如何插？ 长度为长水平轴的 1/3；花泥左侧前 1/3 的位置水平插入

前水平轴:

如何选？ 没有开放的笔直的康乃馨

如何插？ 长度为长水平轴的 2/3；花泥前方底部，与垂直轴在一条垂直线上水平插入。

② 焦点花

选花：最大最靓的一朵康乃馨

位置：垂直轴和前水平轴花朵联线的 1/5 处

角度：向前倾斜约 45°左右插

高度：高出联线半个或一个花头

③ 主花

腰

位置：水平轴后方、垂直轴前方

强化垂直轴和水平轴：所有主花均落在两个三角锥里花朵分布均匀。

④ 填充花

用满天星过渡空间、完善花型星星点点、不要喧宾夺主

(3) 指导教师查看每位学生的步骤，帮助操作错的学生纠正操作。

3、小结（5分钟）

① 造型好，轮廓清晰。象个 L 造型，外轮廓清楚；

② 层次丰富，立体感强。花叶错落开来，有层次，有立体感；

③ 色彩和谐悦目，颜色搭配调和；

④ 整体感好。作品整体看上去舒服，统一感强，作品很稳定，比例很适合；

⑤ 花材选配恰当；

⑥ 花枝插稳插牢，花泥浸泡透，放平放稳。

4、布置复习思考题（5分钟）

西式插花基本型---L 型的技术标准是什么？

	<p>在制作 L 型插花的过程中的注意事项有哪些？</p> <p>5、整理台面，打扫卫生</p> <p>个人台面应随时收拾保持整洁，实训室卫生包括讲台、地面、水池、桌椅等，水池杂物务必清除干净避免堵塞水池，桌椅必须摆放整齐。</p>	
课外作业	将实验过程写成实验报告。	
课后体会	本次上课过程中是采用边讲解边演示的方式，等到全部演示完再让学生开始操作的方式，学生最后自己操作，这个过程学生有时容易忽略一些操作，下次可以尝试看看我操作一步学生做一步的形式对比教学效果。	

项目编号	6	项目名称	西式插花基本型--- 弯月型	实训班级	园林技术 24级	学时	3
课程名称	插花与花艺设计			教材	插花与花艺设计		
三维目标	<p>知识目标：掌握西方式插花的基本造型（如三角形、扇形等）、花材搭配原则及工具使用技巧。</p> <p>能力目标：通过实践学会独立完成西式插花作品，能根据主题调整色彩、层次和空间布局。</p> <p>情感目标：感受西式插花的对称美、饱满美，培养审美能力和对生活美学的热爱。</p>						
思政元素	<p>文化自信：对比中西插花，理解文化多样性，增强本土文化认同。</p> <p>工匠精神：锤炼插花细节，培养专注、严谨的做事态度。</p> <p>生态理念：合理选用花材，树立尊重自然、节约资源的意识。</p> <p>美育浸润：通过创作传递美好，涵养积极向上的生活情怀。</p>						
教学重点	西方式基本花型插作弯月型的插制。						
教学难点	弯月型框架的插制，包括上下弦曲度的塑造。						
教学方法与手段	老师讲解示范，学生操作						
仪器材料	<p>仪器：多媒体</p> <p>材料：花泥、满天星、康乃馨、尤加利叶、散尾葵</p>						
教学过程设计							
操作原理与步骤	<p>1、学情分析和新课导入（5分钟）</p> <p>在前面的课程我们进行了西方式基本花型水平型的插制，今天我们来学习另外一个西式基本花型弯月型的插制.....</p> <p>2、新课内容（120分钟）----实训六：西式插花基本型---弯月型</p> <p>2.1 西式插花基本型---弯月型的介绍（10分钟）</p> <p>花型如弯月，是表现曲线美和流动感的花型。</p>					要求	

室内摆设和用作馈赠礼品都十分可爱。也可用作篮式插花，是生日花篮的常用花型。插时宜选择些弯曲的花材，使茎干能顺着弧线的走向，不破坏花型。

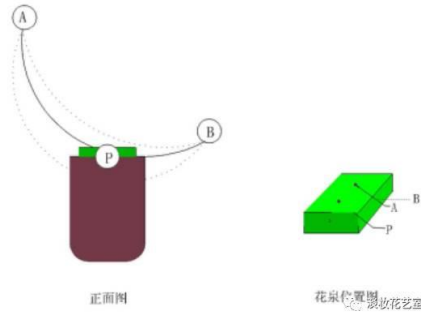

2.2 西式插花基本型---弯月型的插制方法与步骤（110 分钟）

（1）老师按下列步骤操作，操作一步让学生认真观察学习后接着操作一步（90 分钟）

操作步骤：

① 轴线

上弦：

如何选？ 有曲度的长的尤加利 2-3 支

如何插？ 长度：花器最大尺寸的 1.5-2 倍

位置：左中下

角度：45-60°（尤加利叶弯度不够的时候用铁丝进行缠绕后再进行一点点掰出弧度）

下弦：

如何选？ 同上

如何插？ 长度：为上弦的 5/8

位置：右中下

角度：30-45°，向上（尤加利叶弯度不够的时候用铁丝进行缠绕后再进行一点点掰出弧度）

② 轴线主花

上弦：弯头、未开

位置：左

角度：向上倾斜约 45°左右插入

高度：低于尤加利

下弦：弯头\未开

长度：上弦的一半

位置：右下

角度：向上倾斜约 45°左右插入

高度：低于尤加利

前轴：微开

长度：短，约下弦的 1/4

位置：前中下

角度：水平插入

③ 焦点花

选花：最大最靓的一朵康乃馨

位置：水平轴上方

角度：向前倾斜约 45 左右插入

高度：高出上下弦联线半个花头

④ 主花

顺上弦到水平轴的外轮廓填花,约 2-3 朵,
拉出弧线;

顺下弦到水平轴的外轮廓填花,约 1-2 朵,
拉出弧线;

顺上弦到下弦的内轮廓填花,拉出弯月的
弧线,花朵错开;

两轮廓线中间根据实际情况填花,花朵错
开,不要破坏轮廓线。

⑤ 填充叶

最后补上花材满天星及绿叶填补空间。

	<p>(2) 指导教师查看每位学生的步骤，帮助操作错的学生纠正操作。(20分钟)</p> <p>3、小结(5分钟)</p> <p>① 造型好，轮廓清晰。象个弯月造型，外轮廓清楚；</p> <p>② 层次丰富，立体感强。花叶错落开来，有层次，有立体感；</p> <p>③ 色彩和谐悦目，颜色搭配调和；</p> <p>④ 整体感好。作品整体看上去舒服，统一感强，作品很稳定，比例很适合；</p> <p>⑤ 花材选配恰当；</p> <p>⑥ 花枝插稳插牢，花泥浸泡透，放平放稳。</p> <p>4、布置复习思考题(5分钟)</p> <p>西式插花基本型---水平型的技术标准是什么？ 在制作水平型插花的过程中的注意事项有哪些？</p> <p>5、整理台面，打扫卫生</p> <p>个人台面应随时收拾保持整洁，实训室卫生包括讲台、地面、水池、桌椅等，水池杂物务必清除干净避免堵塞水池，桌椅必须摆放整齐。</p>	
<p>课外作业</p>	<p>将实验过程写成实验报告。</p>	
<p>课后体会</p>	<p>弯月型在基本型里面是比较难的一种形式，在操作过程中学生对于弯月型框架的插制还是不太准确，整体的插制效果比较一般，下次课是S型的训练跟弯月型在框架的插制上需要注意的问题大致相同，让学生再加强一下练习。</p>	

项目编号	7	项目名称	西式插花基本型 ---S 型	实训班级	园林技术 24 级	学时	3
课程名称	插花与花艺设计			教材	插花与花艺设计		
三维目标	<p>知识目标：掌握西方式插花的基本造型（如三角形、扇形等）、花材搭配原则及工具使用技巧。</p> <p>能力目标：通过实践学会独立完成西式插花作品，能根据主题调整色彩、层次和空间布局。</p> <p>情感目标：感受西式插花的对称美、饱满美，培养审美能力和对生活美学的热爱。</p>						
思政元素	<p>文化自信：对比中西插花，理解文化多样性，增强本土文化认同。</p> <p>工匠精神：锤炼插花细节，培养专注、严谨的做事态度。</p> <p>生态理念：合理选用花材，树立尊重自然、节约资源的意识。</p> <p>美育浸润：通过创作传递美好，涵养积极向上的生活情怀。</p>						
教学重点	西方式基本花型插作 S 型的插制。						
教学难点	S 型框架的插制。						
教学方法与手段	老师讲解示范，学生操作						
仪器材料	<p>仪器：多媒体</p> <p>材料：花泥、百合、满天星、康乃馨、多头康、尤加利叶、散尾葵</p>						
教学过程设计							
操作原理与步骤	<p>1、学情分析和新课导入（5 分钟）</p> <p>在前面的课程我们进行了西方式基本花型弯月型的插制，今天我们来学习另外一个西式基本花型 S 型的插制.....</p> <p>2、新课内容（120 分钟） ----实训七：西式插花基本型---S 型</p> <p>2.1 西式插花基本型---S 型的介绍（10 分钟）</p> <p>S 型即赫加斯型（ Hogarth Style ），十八世纪英国著名画家威廉赫加斯（ William</p>				要求		

Hogarth), 在其所著的《美的分析》一书中, 曾言“我们眼睛所能看到的世界, 全部是由线条构成的, 在线条中尤以曲线最美。”因此, 柔美的曲线常应用在他的画作中, 后人因而将此类线条以其名称之。S 型其柔美的流动弯曲线条非常适用于花艺造型。

插作重点

- (1) 花材选择有弧度且易弯曲的较合适
- (2) 花泥应高出花器口 4-5 厘米
- (3) 焦点位于两弧线条的交接处
- (4) 宜采用 8 (上弯线条) 比 5 (下弯线条) 比 3 (宽度) 的黄金分割比例插作

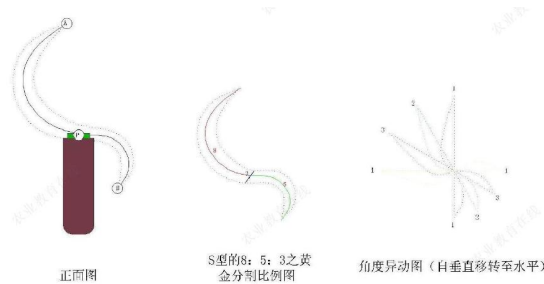

2.2 西式插花基本型---S 型的插制方法与步骤 (110 分钟)

(1) 老师按下列步骤操作, 操作一步让学生认真观察学习后接着操作一步 (90 分钟)

操作步骤:

① 轴线

上弯:

如何选? 有曲度的长的尤加利 2-3 支

如何插? 长度:花器最大尺寸的 1.5-2 倍

位置: 左中下

角度: 45-60° (尤加利叶弯度不够的

时候用铁丝进行缠绕后再进行一点点掰出弧度)

下弯:

如何选? 同上

如何插? 长度:为上弯的 1/2

位置: 右中下

角度: 30-45°, 向下(尤加利叶弯度不够的时候用铁丝进行缠绕后再进行一点点掰出弧度)

② 轴线主花

上弯: 弯头、未开

位置: 左中下

角度: 向上倾斜约 45°左右插入

高度: 低于尤加利

下弯: 弯头\未开

长度: 上弯轴的一半

位置: 右中下

角度: 向下倾斜约 45°左右插入

高度: 低于尤加利

前轴: 微开

长度: 短, 约下弦的 1/4

位置: 前中下

角度: 水平插入

③ 焦点花

选花: 最大最靓的一朵康乃馨

位置: 水平轴上方

角度: 向前倾斜约 45 左右插入

高度: 高出其他主花半个花头

④ 填充花

同主花的步骤

	<p>顺 S 的轮廓线填</p> <p>完善花型</p> <p>不要高过主花。</p> <p>⑤ 填充叶</p> <p>最后补上花材满天星及绿叶填补空间。</p> <p>(2) 指导教师查看每位学生的步骤,帮助操作错的学生纠正操作。(20 分钟)</p> <p>3、小结(5 分钟)</p> <p>① 造型好,轮廓清晰。象个 S 造型,外轮廓清楚;</p> <p>② 层次丰富,立体感强。花叶错落开来,有层次,有立体感;</p> <p>③ 色彩和谐悦目,颜色搭配调和;</p> <p>④ 整体感好。作品整体看上去舒服,统一感强,作品很稳定,比例很适合;</p> <p>⑤ 花材选配恰当;</p> <p>⑥ 花枝插稳插牢,花泥浸泡透,放平放稳。</p> <p>4、布置复习思考题(5 分钟)</p> <p>西式插花基本型---S 型的技术标准是什么?</p> <p>在制作 S 型插花的过程中的注意事项有哪些?</p> <p>5、整理台面,打扫卫生</p> <p>个人台面应随时收拾保持整洁,实训室卫生包括讲台、地面、水池、桌椅等,水池杂物务必清除干净避免堵塞水池,桌椅必须摆放整齐。</p>	
<p>课外作业</p>	<p>将实验过程写成实验报告。</p>	
<p>课后体会</p>	<p>S 型在基本型也是比较难的一种形式,在操作过程中学生对于 S 月型框架的插制弯月型的练习的时候要进步一些,多训练应该能取得更好的效果。</p>	

项目编号	8	项目名称	西式插花基本型--- 水平型	实训班级	园林技术 24级	学时	3
课程名称	插花与花艺设计			教材	插花与花艺设计		
三维目标	<p>知识目标：掌握西方式插花的基本造型（如三角形、扇形等）、花材搭配原则及工具使用技巧。</p> <p>能力目标：通过实践学会独立完成西式插花作品，能根据主题调整色彩、层次和空间布局。</p> <p>情感目标：感受西式插花的对称美、饱满美，培养审美能力和对生活美学的热爱。</p>						
思政元素	<p>文化自信：对比中西插花，理解文化多样性，增强本土文化认同。</p> <p>工匠精神：锤炼插花细节，培养专注、严谨的做事态度。</p> <p>生态理念：合理选用花材，树立尊重自然、节约资源的意识。</p> <p>美育浸润：通过创作传递美好，涵养积极向上的生活情怀。</p>						
教学重点	西方式基本花型插作水平型的插制。						
教学难点	水平型框架的插制。						
教学方法与手段	老师讲解示范，学生操作						
仪器材料	<p>仪器：多媒体</p> <p>材料：花泥、满天星、粉康、尤加利叶、散尾葵</p>						
教学过程设计							
操作原理与步骤	<p>1、学情分析和新课导入（5分钟）</p> <p>在前面的课程我们进行了西方式基本花型三角型的插制，今天我们来学习另外一个西式基本花型水平型的插制.....</p> <p>2、新课内容（120分钟）----实训五：西式插花基本型---水平型</p> <p>2.1 西式插花基本型---水平型的介绍（10分钟）</p>					要求	

骤

水平型源于古希腊时祭坛上用的装饰花，水平型花型低矮、宽阔，为中央稍高，四周渐低的圆弧型插花体，花团锦簇，豪华富丽，多用于接待室和大型晚会的桌饰，是宴会餐桌或会议桌上最适宜的花型，因外形典雅，也可作为馈赠花。

插作重点

(1) 水平型强调左右水平线，高度较低

(2) 设计手法分为传统与现代两种：

“传统水平型”有一共同中心点，左右等长，花材可左右对称混合插作，须保持两侧花材色彩及分量的平衡感；

“现代水平型”无共同的中心点，花材可组群、垂直或平行插入，两侧线条简洁有力，可对称或不对称，充分表现空间美。

(3) 以放射手法插作时，花材由器缘插出微微向下的感觉与桌面呈一体感；

(4) 高度与水平的两侧填补花材时注意弧面的柔和。

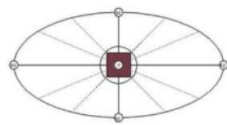

俯视图

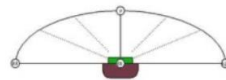

正面图

2.2 西式插花基本型---水平型的插制方法与步骤（110 分钟）

(1) 老师按下列步骤操作，操作一步让学生认真观察学习后接着操作一步（90 分钟）

操作步骤：

① 用粉康先插水平线两端，总长为 65 - 95

	<p>厘米，也可视放置场所而定，高度一般低于 30 厘米；宽度各约为左右长度的 1/4。</p> <p>② 再用粉康做中间与外围连接并以尤加利叶铺底。</p> <p>③ 最后补上花材满天星及绿叶填补空间。</p> <p>(2) 指导教师查看每位学生的步骤，帮助操作错的学生纠正操作。(20 分钟)</p> <p>3、小结 (5 分钟)</p> <p>① 造型好，轮廓清晰。象个水平造型，外轮廓清楚；</p> <p>② 层次丰富，立体感强。花叶错落开来，有层次，有立体感；</p> <p>③ 色彩和谐悦目，颜色搭配调和；</p> <p>④ 整体感好。作品整体看上去舒服，统一感强，作品很稳定，比例很适合；</p> <p>⑤ 花材选配恰当；</p> <p>⑥ 花枝插稳插牢，花泥浸泡透，放平放稳。</p> <p>4、布置复习思考题 (5 分钟)</p> <p>西式插花基本型---水平型的技术标准是什么？</p> <p>在制作水平型插花的过程中的注意事项有哪些？</p> <p>5、整理台面，打扫卫生</p> <p>个人台面应随时收拾保持整洁，实训室卫生包括讲台、地面、水池、桌椅等，水池杂物务必清除干净避免堵塞水池，桌椅必须摆放整齐。</p>	
课外作业	将实验过程写成实验报告。	
课后体会	本次上课过程中发现学生在打水平型框架的时候对框架花尺寸的把握不是很准确，再加满天星的时候容易加太多显得花束比较拥挤，下次课还需要再多加强调。	

项目编号	9	项目名称	西式插花基本型--- 倒 T 型	实训班级	园林技术 24 级	学时	3
课程名称	插花与花艺设计			教材	插花与花艺设计		
三维目标	<p>知识目标：掌握西方式插花的基本造型（如三角形、扇形等）、花材搭配原则及工具使用技巧。</p> <p>能力目标：通过实践学会独立完成西式插花作品，能根据主题调整色彩、层次和空间布局。</p> <p>情感目标：感受西式插花的对称美、饱满美，培养审美能力和对生活美学的热爱。</p>						
思政元素	<p>文化自信：对比中西插花，理解文化多样性，增强本土文化认同。</p> <p>工匠精神：锤炼插花细节，培养专注、严谨的做事态度。</p> <p>生态理念：合理选用花材，树立尊重自然、节约资源的意识。</p> <p>美育浸润：通过创作传递美好，涵养积极向上的生活情怀。</p>						
教学重点	西方式基本花型插作倒 T 型的插制。						
教学难点	倒 T 型框架的插制(尤其是焦点以及腰部区域花的处理)。						
教学方法与手段	老师讲解示范，学生操作						
仪器材料	<p>仪器：多媒体</p> <p>材料：花泥、满天星、粉康、多头玫瑰</p>						
教学过程设计							
操作原理与步骤	<p>1、学情分析和新课导入（5 分钟）</p> <p>在前面的课程我们进行了西方式基本花型 L 型的插制，今天我们来学习另外一个西式基本花型倒 T 型的插制.....</p> <p>2、新课内容（120 分钟）----实训三：西式插花基本型---倒 T 型</p> <p>2.1 西式插花基本型---倒 T 型的介绍（10 分钟）</p> <p>是单面观对称式花型，造型犹如英文字母 T</p>					要求	

倒过来。插制时竖线须保持垂直状态，左右两侧的横线呈水平状或略下垂，左右水平线的长度一般是中央垂直线长的 2/3，插法与三角型相似，但腰部较瘦，即花材集中在焦点附近，两侧花一般不超过焦点花高度，倒 T 型突出线性构图，宜使用有强烈线条感的花材。

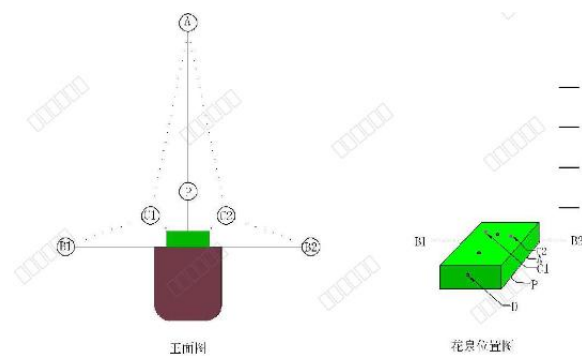

2.2 西式插花基本型---倒 T 型的插制方法与步骤（110 分钟）

（1）老师按下列步骤操作，操作一步让学生认真观察学习后接着操作一步（90 分钟）

操作步骤：

① 轴线花(垂直轴、水平轴)

垂直轴

如何选？ 笔直的康乃馨、没有开放的

如何插？ 长度(花器最大尺寸的 1.5~2 倍；位置(左后方)，角度(垂直插入)。

长水平轴(左右对称)

如何选？ 没有开放的笔直的康乃馨

如何插？ 长度不少于垂直轴的 1/2；位置花泥右侧前 1/3 的位置水平插入。

	<p>前水平轴:</p> <p>如何选? 没有开放的笔直的康乃馨</p> <p>如何插? 长度为长水平轴的 2/3; 花泥前方底部, 与垂直轴在一条垂直线上水平插入。</p> <p>② 焦点花</p> <p>选花: 最大最靓的一朵康乃馨</p> <p>位置: 垂直轴和前水平轴花朵联线的 1/5 处</p> <p>角度: 向前倾斜约 45°左右插</p> <p>高度: 高出联线半个或一个花头</p> <p>③ 主花</p> <p>腰 (左右对称)</p> <p>位置: 水平轴后方、垂直轴前方</p> <p>高度: 低于焦点花</p> <p>强化垂直轴和水平轴: 所有主花均落在 3 个三角锥里花朵分布均匀。</p> <p>④ 配叶</p> <p>用肾蕨强化轴线, 步骤同主花所有肾蕨朝向焦点, 注意“封泥</p> <p>⑤ 填充花</p> <p>用满天星过渡空间、完善花型星星点点、不要喧宾夺主</p> <p>(2) 指导教师查看每位学生的步骤, 帮助操作错的学生纠正操作。(20 分钟)</p> <p>3、小结 (5 分钟)</p> <p>① 造型好, 轮廓清晰。象个倒 T 造型, 外轮廓清楚;</p> <p>② 层次丰富, 立体感强。花叶错落开来, 有层次, 有立体感;</p> <p>③ 色彩和谐悦目, 颜色搭配调和;</p>	
--	--	--

	<p>④ 整体感好。作品整体看上去舒服，统一感强，作品很稳定，比例很适合；</p> <p>⑤ 花材选配恰当；</p> <p>⑥ 花枝插稳插牢，花泥浸泡透，放平放稳。</p> <p>4、布置复习思考题（5分钟）</p> <p>西式插花基本型---倒T型的技术标准是什么？</p> <p>在制作倒T型插花的过程中的注意事项有哪些？</p> <p>5、整理台面，打扫卫生</p> <p>个人台面应随时收拾保持整洁，实训室卫生包括讲台、地面、水池、桌椅等，水池杂物务必清除干净避免堵塞水池，桌椅必须摆放整齐。</p>	
课外作业	将实验过程写成实验报告。	
课后体会	本次上课过程中是采用边讲解边演示学生边操作的方式，整体效果比上次课好，学生插制的效果整体比上节课有进步。	

项目编号	10	项目名称	西式插花基本型--- 三角型	实训班级	园林技术 24级	学时	3
课程名称	插花与花艺设计			教材	插花与花艺设计		
三维目标	<p>知识目标：掌握西方式插花的基本造型（如三角形、扇形等）、花材搭配原则及工具使用技巧。</p> <p>能力目标：通过实践学会独立完成西式插花作品，能根据主题调整色彩、层次和空间布局。</p> <p>情感目标：感受西式插花的对称美、饱满美，培养审美能力和对生活美学的热爱。</p>						
思政元素	<p>文化自信：对比中西插花，理解文化多样性，增强本土文化认同。</p> <p>工匠精神：锤炼插花细节，培养专注、严谨的做事态度。</p> <p>生态理念：合理选用花材，树立尊重自然、节约资源的意识。</p> <p>美育浸润：通过创作传递美好，涵养积极向上的生活情怀。</p>						
教学重点	西方式基本花型插作三角型的插制。						
教学难点	三角形型框架的插制。						
教学方法与手段	老师讲解示范，学生操作						
仪器材料	<p>仪器：多媒体</p> <p>材料：花泥、满天星、红玫瑰、栀子叶</p>						
教学过程设计							
操作原理与步骤	<p>1、学情分析和新课导入（5分钟）</p> <p>在前面的课程我们进行了西方式基本花型倒T型的插制，今天我们来学习另外一个西式基本花型三角型的插制.....</p> <p>2、新课内容（120分钟）----实训四：西式插花基本型---三角型</p> <p>2.1 西式插花基本型---三角型的介绍（10分钟）</p> <p>是这是单面观赏对称构图造型，是西方插</p>					要求	

花中的基本形式之一。花型外形轮廓为对称的等边三角形或等腰三角形，下部最宽，越往上部越窄，外形酷似金字塔状。造型时先用骨架花插成三角形的基本骨架，再把焦点花插在中央高度约 $1/5 \sim 1/4$ 显眼的位置，然后插入其他主体花朵，最后用补花填充，使花朵均匀分布成三角形，下部花朵大，向上渐小。这种插花结构均衡、优美，给人以整齐、庄严之感，适于会场、大厅、教堂装饰，置于墙角茶几或角落家具上。常用浅盆或较矮的花瓶做容器。

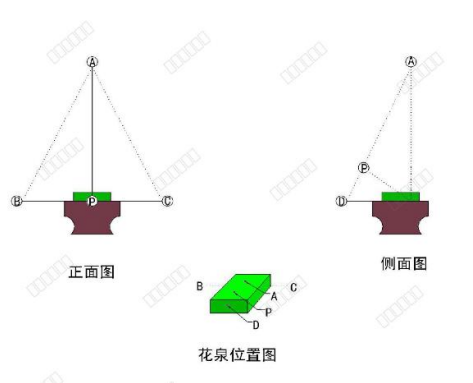

2.2 西式插花基本型---三角型的插制方法与步骤（110 分钟）

（1）老师按下列步骤操作，操作一步让学生认真观察学习后接着操作一步（90 分钟）

操作步骤：

① 作品的第一枝花(垂直轴) 是插在花型的最后：后排中心、勿偏!同前一样，这枝花非常关键，其插作位置确定作品是否对称(务必垂直插在后排中心、勿偏!)，其长短确定作品高度和大小，其长相确定作品神态(务必选取最直最挺拔最美的花材，切勿前倾!可略后仰 5° 。

② 左右的水平轴确定作品的宽度，前面的水平轴确定作品的厚度。这三枝花在整个作品的

最下层，他们和垂直轴之间的比例非常关键，太宽大会显得过胖，太瘦小又会显得小气，太厚实也不能给人美感。所以，一般，两边的水平轴长度取垂直轴的一半少一点或 $\frac{1}{3}$ 多一点，而前面的水平轴取两边的水平轴的 $\frac{2}{3}$ 。此外需强调的一点是两边水平轴的位置:和垂直轴一样在作品最后一排!插在花泥由后往前 $\frac{1}{3}$ 处前面的水平轴不能偏，否则左右不对称。

③ 主花通常先完成外轮廓线，再插中间。需注意的是中间的“分水岭“不能偏，靠近垂直轴的一枝必须垂直插!切勿前倾!焦点花应高出一点所有的花头都不要低头，而要高昂着才有精神。

④ 最后一排均分直轴和水平轴花朵连线之间的四枝花注意一个小窍门:左右不要完全对称地插，高的两枝可适度靠近垂直轴一点。

⑤ 衬叶的插法基本同花，注意高度控制，自然地联系主花，填补空间。

(2) 指导教师查看每位学生的步骤，帮助操作错的学生纠正操作。(20分钟)

3、小结(5分钟)

① 造型好，轮廓清晰。象个三角造型，外轮廓清楚;

② 层次丰富，立体感强。花叶错落开来，有层次，有立体感;

③ 色彩和谐悦目，颜色搭配调和;

④ 整体感好。作品整体看上去舒服，统一感强，作品很稳定，比例很适合;

⑤ 花材选配恰当;

⑥ 花枝插稳插牢，花泥浸泡透，放平放稳。

	<p>4、布置复习思考题（5分钟）</p> <p>西式插花基本型---三角型的技术标准是什么？ 在制作三角型插花的过程中的注意事项有哪些？</p> <p>5、整理台面，打扫卫生</p> <p>个人台面应随时收拾保持整洁，实训室卫生包括讲台、地面、水池、桌椅等，水池杂物务必清除干净避免堵塞水池，桌椅必须摆放整齐。</p>	
课外作业	将实验过程写成实验报告。	
课后体会	<p>本次上课的主要采用红枚作为主花，由于花茎比较弯曲，加之花头较重学生在插制过程中比较难去把外框架打好，下次课尽量选用花杆较直和花量较轻的花材可能对学生来说比较友好。</p>	

项目编号	11	项目名称	东方传统插花的基本花型--直立型	实训班级	园林技术 24级	学时	3
课程名称	插花与花艺设计			教材	插花与花艺设计		
三维目标	<p>【知识目标】 掌握直立型插花的三主枝黄金比例（7:5:3）及角度控制要点 理解"天、地、人"三才哲学在造型中的体现</p> <p>【技能目标】 能独立完成符合规范的直立型插花作品 熟练运用剑山固定技巧处理木本枝条</p> <p>【素养目标】 培养对传统插花文化的敬畏之心 提升"以花观心"的审美感知能力</p>						
思政元素	<p>1、中华优秀传统文化传承：中国插花艺术是中华优秀传统文化的重要组成部分，通过深入学习中国插花艺术的历史、流派、风格和创作技巧，让学生感受中华传统文化的博大精深和独特魅力，增强学生对中华优秀传统文化的认同感、自豪感和使命感，引导学生积极参与中华传统插花艺术的传承和弘扬工作，推动中华优秀传统文化的创造性转化和创新性发展。</p> <p>2、东方哲学思想熏陶：东方式插花艺术蕴含着丰富的东方哲学思想，如儒家的“中庸之道”（体现在作品的对称与均衡、调和与对比的适度把握）、道家的“天人合一”（强调尊重自然、师法自然，追求作品与自然的和谐统一）。通过学习东方式插花艺术，引导学生理解和领悟这些哲学思想的内涵，将其融入到自己的价值观和行为准则中，培养学生的哲学思辨能力和人文素养。</p> <p>3、工匠精神培养：东方式插花艺术创作对技艺要求较高，需要创作者具备精湛的技巧、耐心细致的态度和精益求精的追求。在教学过程中，通过引导学生反复练习插花技巧，注重作品的细节处理，培养学生的工匠精神，引导学生认识到工匠精神是实现个人价值和推动社会发展的重要力量，鼓励学生在未来的学习和工作中发扬工匠精神，追求卓越、精益求精。</p>						
教学重点	掌握东方传统插花的基本花型--直立型的插制要求。						
教学难点	直立型插制的技术要领。						
教学方法与手段	老师讲解示范，学生操作						
仪器材料	仪器：多媒体						

材料：红瑞木、黄菊、丽莎、小菊、石蜡花、水蜡烛、雪柳

教学过程设计

操作原理与步骤	<p>1、学情分析和新课导入（5分钟）</p> <p>在前面的课程我们进行了西方式基本花型的插制，今天我们来学习东方式基本花型直立型的插制.....</p> <p>2、新课内容（120分钟）---实训九：东方式插花基本型---直立型</p> <p>2.1 东方式插花基本型---直立型的介绍（10分钟）</p> <p>直立型花枝直立向上插入容器中，利用具有直立性的垂直线条，表现其刚劲挺拔或亭亭玉立的姿态，给人以端庄稳重的艺术美感。宜平视观赏。</p> <p>直立型主要表现植株直立生长的形态，总体轮廓应保持高度大于宽度，呈直立的长方形状。直立型插花将第一主枝保持 10°-15°，基本上成直立状插于花器左方，第二主枝向左前插成 45°，第三主枝向右前插成 75°，注意三个主枝不要插在同一平面内，应成一个有深度的立体，故第二、第三主枝一定要向前倾斜，主枝位置插定后，还要插入焦点花。焦点花应向前倾斜，让观赏者可以看到最美丽的花顶部分，同时因花顶部分面积较大，可以遮掩剑山和杂乱的枝茎。焦点处绝不能有空洞或看到一堆不雅的枝茎。因花型有向前的倾向，因此最后还要在第一主枝旁插一枝稍短的后补枝，修补背面，使重心拉回，既有稳定作用又增加花型的透视感。主枝之间要留有空间，不要把空间填塞。第一主枝也可插在右方，第二、</p>	<p>要求</p>

第三主枝的位置、角度也要相应变化，这样形成逆式插花。最后再插上陪衬的从枝，完成造型。

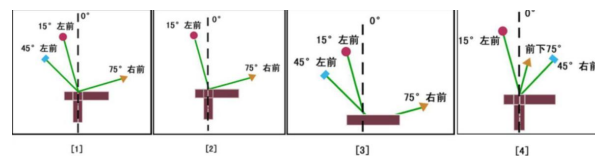
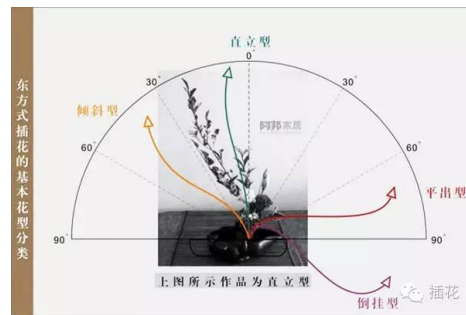
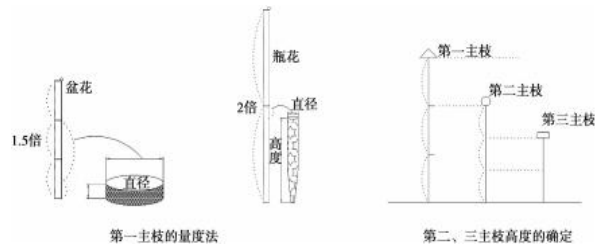

2.2 东方式插花基本型--直立型的插制方法与步骤（110分钟）

与步骤（110分钟）

（1）老师按下列步骤操作，操作一步让学生认真观察学习后接着操作一步（90分钟）

操作步骤：

- ① 立足点在西面
- ② 三主枝之花使命（第一）直插，保持挺立的英姿；
- ③ 三主枝之花客卿（第二）西南，倾斜 30 度左右；
- ④ 三主枝之花盟主（第三）向东南，位居花器之中；
- ⑤ 三主枝成不等边三角形；
- ⑥ 酌情加丛枝，以保持平衡。



(2) 指导教师查看每位学生的步骤，帮助操作错的学生纠正操作。(20 分钟)

3、小结 (5 分钟)

直立型第一主枝通常直插、向上，整体花型高大于宽，犹如竖向的长方体。

比例关系：第一主枝的长度取花器最大尺寸的 1.5-2 倍，第二主枝取第一主枝的 2/3，第三主枝取第二主枝的 2/3。

4、布置复习思考题 (5 分钟)

东方式插花基本型---直立型的技术标准是什么？
在制作直立型插花的过程中的注意事项有哪些？

5、整理台面，打扫卫生

个人台面应随时收拾保持整洁，实训室卫生包括讲台、地面、水池、桌椅等，水池杂物务必清除干净避免堵塞水池，桌椅必须摆放整齐。

课外作业	将东方直立型实验过程写成实验报告。
课后体会	学生第一次接触中花，对于剑山及三大主枝的把握不明确，课后应多加练习。

项目编号	12	项目名称	东方传统插花的基本花型---倾斜型、平卧型	实训班级	园林技术 24级	学时	3
课程名称	插花与花艺设计			教材	插花与花艺设计		
三维目标	<p>【知识目标】 掌握直立型插花的三主枝黄金比例（7:5:3）及角度控制要点 理解"天、地、人"三才哲学在造型中的体现</p> <p>【技能目标】 能独立完成符合规范的倾斜型、平卧型型插花作品 熟练运用剑山固定技巧处理木本枝条</p> <p>【素养目标】 培养对传统插花文化的敬畏之心 提升"以花观心"的审美感知能力的插制</p>						
思政元素	<ol style="list-style-type: none"> 文化自信：东方插花被列入国家级非遗项目的保护意义 工匠精神：日本花道大师田中昭光 83 岁仍坚持每日插花的启示 生态伦理：遵循“取之有度”的花材采集原则 美学德育：通过插花修炼心性的育人价值 						
教学重点	掌握东方传统插花的基本花型---倾斜型、平卧型的插制要求。						
教学难点	倾斜型、平卧型插制的技术要领。						
教学方法与手段	老师讲解示范，学生操作						
仪器材料	<p>仪器：多媒体</p> <p>材料：剑山、剪刀、茛苳、火鹤、百合竹、洋桔梗、向日葵、台湾笑靥花、茉莉、百合、</p>						
教学过程设计							
	1、学情分析和新课导入（5分钟）				要求		
	在前面的课程我们进行了东方式基本花型直						

操作原理与步骤

立型的插制，今天我们来学习东方式基本花型倾斜型、平卧型的插制.....

2、新课内容（120分钟）---实训十：东方式插花基本型---倾斜型、平卧型

2.1 东方式插花基本型---倾斜型的操作方式（60分钟）

（1）**倾斜型要点：**枝条屈曲、横斜而上，使枝条倾斜角度在 30-60 度之间。

插制步骤：

① 立足点在西面；三主枝之花使命（第一）往东南倾斜度在 30-60 度之间，花材选稍弯曲的；

② 三主枝之花客卿（第二）往西北，与花使命相互平衡；

③ 加强第一主枝

④ 三主枝之花盟主（第三）居中，面向南；

⑤ 加强第三主枝；

⑥ 加从枝，稳定下段；



(2) 作品点评, 纠正: 指导教师查看每位学生的步骤, 帮助操作错的学生纠正操作。

2.2 东方式插花基本型---平卧型的操作方式 (60 分钟)

(1) 平卧型要点: 平卧花型整体呈横向伸展, 倾斜角度在 60-90 度之间, 如人快跑的姿态, 动感十足, 如南蛇藤、小叶榄仁。平卧型有平展伸出的美感, 枝条简洁有力不宜繁杂。

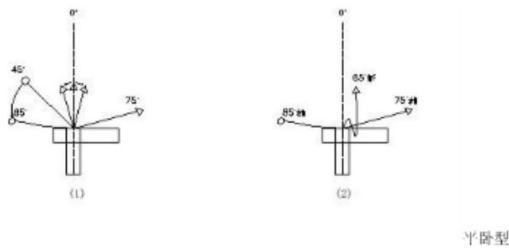

插制步骤:

- ① 立足点在盆边: 三主枝之花使命 (第一) 往东南, 倾斜度在 60—90 度间, 花材以屈曲卧者为好;
- ② 三主枝之花客卿(第二) 往西北, 与花使命相互辉映;
- ③ 三主枝之花盟主(第三) 居中, 面向南, 并加从枝。



(2) 作品点评, 纠正: 指导教师查看每位学生的步骤, 帮助操作错的学生纠正操作。

3、小结 (5 分钟)

倾斜型第一主枝通常呈倾斜姿态, 犹如斜立的长方体。

平卧型第一主枝通常呈水平延伸姿态, 犹如水平方向的长方体。

4、布置复习思考题 (5 分钟)

① 东方式插花基本型---倾斜型和平卧型的技术标准是什么?

② 倾斜型和平卧型有哪些异同点?

5、整理台面, 打扫卫生

个人台面应随时收拾保持整洁, 实训室卫生包括讲台、地面、水池、桌椅等, 水池杂物务必清理干净避免堵塞水池, 桌椅必须摆放整齐。

课外作业	将倾斜及平卧实验过程写成实验报告。
课后体会	学生对中花有了比较浓厚兴趣, 但是对花材的应用还不太熟悉, 应多认识适合东方式插花的材料。

项目编号	13	项目名称	东方传统插花的基本花型---平铺型、下垂型	实训班级	园林技术 24级	学时	3
课程名称	插花与花艺设计			教材	插花与花艺设计		
三维目标	<p>【知识目标】 掌握直立型插花的三主枝黄金比例（7:5:3）及角度控制要点 理解"天、地、人"三才哲学在造型中的体现</p> <p>【技能目标】 能独立完成符合规范的平铺型、下垂型型插花作品 熟练运用剑山固定技巧处理木本枝条</p> <p>【素养目标】 培养对传统插花文化的敬畏之心 提升"以花观心"的审美感知能力的插制。</p>						
思政元素	<ol style="list-style-type: none"> 文化自信：东方插花被列入国家级非遗项目的保护意义 工匠精神：日本花道大师田中昭光 83 岁仍坚持每日插花的启示 生态伦理：遵循“取之有度”的花材采集原则 美学德育：通过插花修炼心性的育人价值 						
教学重点	掌握东方传统插花的基本花型---平铺型、下垂型的插制要求。						
教学难点	平铺型、下垂型插制的技术要领。						
教学方法与手段	老师讲解示范，学生操作						
仪器材料	仪器：多媒体 材料：南蛇藤、星点木、洋桔梗、向日葵、泽泻叶、金丝桃、菝葜						
教学过程设计							
操作原	1、学情分析和新课导入（5分钟） 在前面的课程我们进行了东方式基本花型倾斜型、平卧型的插制，今天我们来学习东方式基本花型平铺型、下垂型的插制..... 2、新课内容（120分钟）----实训十一：东方式				要求		

理
与
步
骤

插花基本型---平铺型、下垂型

2.1 东方式插花基本型---平铺型的操作方式

(60 分钟)

(1) **平铺型要点:** 一般使用水生植物, 以叶子能浮在水面的浮花为主, 如睡莲、荷花等, 也可以使用其他材料, 但以不出花器为原则。

插制步骤:

① 立足点在盆边;

② 三主枝之花使命(第一) 往东南, 倾斜度在 60-90 度间, 花材以屈曲卧者为好, 如游走水面, 轻盈有力;

③ 三主枝之花客卿(第二) 往西北, 与花使命相互辉映;

④ 三主枝之花盟主(第三) 居中, 面向南, 并加从枝。



(2) **作品点评, 纠正:** 指导教师查看每位学生的步骤, 帮助操作错的学生纠正操作。(20 分钟)。

2.2 东方式插花基本型---下垂型的操作方式

(60 分钟)

(1) **下垂型要点:** 下垂型将主要花枝向下悬

垂插入容器中，多利用蔓性、半蔓性以及花枝柔韧易弯曲的植物，表现其修长飘逸、弯曲流畅的线条美，画面生动而富装饰性。一般陈设在高处或几架上，仰视观赏为宜。总体轮廓应呈下斜的长方形，瓶口上部不直插得太高。

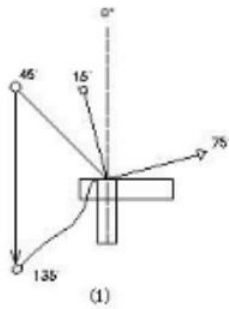

下垂型

插制步骤：

- ① 主足点在西面：花使者 (第一主枝) 东南偏东，倾斜 120 度左右；
- ② 花客卿 (第二主枝) 稍曲，往西北方倾斜尾端稍回中心点；
- ③ 花盟主 (第三主枝) 居中；
- ④ 加强花盟主 (第三主枝)；
- ⑤ 花盟主 (第三主枝) 加叶子；
- ⑥ 花盟主 (第三主枝) 再加叶子；
- ⑦ 花盟主 (第三主枝) 以三片叶子陪衬注意三片叶子的表情；
- ⑧ 加从枝，填补空间；
- ⑨ 在花盟主 (第三主枝) 之后加从枝增加深度；
- ⑩ 两枝花盟主之间加从枝，避免空洞。



(2) 作品点评, 纠正: 指导教师查看每位学生的步骤, 帮助操作错的学生纠正操作。

3、小结 (5 分钟)

平展型一般使用水生植物, 以叶子能浮在水面的浮花为主, 枝条长宽以不出花器为原则。

下垂型第一主枝通常朝下, 花型表达花枝下重之美感。

4、布置复习思考题 (5 分钟)

① 东方式式插花基本型---平展型和下垂型的技术标准是什么?

5、整理台面, 打扫卫生

个人台面应随时收拾保持整洁, 实训室卫生包括讲台、地面、水池、桌椅等, 水池杂物务必清除干净避免堵塞水池, 桌椅必须摆放整齐。

课外作业	将实验过程写成实验报告。
课后体会	学生对中花的理解加深, 但是对于意境的创设还不能准确用材料表达, 课后应该多练习。

项目编号	14	项目名称	现代礼仪插花艺术 理论与花环制作	实训班级	园林技术 24级	学时	3
课程名称	插花与花艺设计			教材	插花与花艺设计		
三维目标	<p>知识目标</p> <p>清晰界定现代花艺的概念，理解其区别于传统东、西方式插花的核心特征，掌握现代花艺在当代生活中的应用场景</p> <p>系统梳理现代花艺的发展脉络，了解其受现代艺术流派（如抽象主义、简约主义、装置艺术）影响的演变过程，掌握现代花艺的主要风格类型</p> <p>了解现代花艺的行业发展现状，包括国内外知名现代花艺设计师及其代表作、行业趋势（如可持续花艺、定制化花艺设计）、职业方向（花艺设计师、花艺策展人、花艺教育者），明确现代花艺与传统插花艺术的传承与新关系。</p> <p>能力目标</p> <p>具备从现代艺术作品、生活场景中提取灵感的能力，能独立完成现代花作品的主题构思与方案设计，方案需明确主题表达、材料选择（含传统花与非植物材料的组合）、造型结构及与应用场景的适配性，例如为咖啡馆设计“自然野趣”主题现代花艺，需说明为何选择枯木、小雏菊与粗陶容器搭配。</p> <p>熟练运用现代花艺设计方法与工具，完成至少 2 种不同风格（如极简风、合媒介风）的作品创作，能合理处理材料间的质感对比、色彩协调与空间感，确保作品既符合现代花艺的创新特质，又具备艺术美感与结构稳定性，如用金属丝制作几何骨架，搭配白色玫瑰与透明玻璃珠，呈现极简科技感。</p> <p>具备对现代花艺作品的分析与调整能力，能根据创作过程中出现的问题（如材料固定不稳、主题表达不清晰）及时优化方案</p> <p>情感态度价值观目标</p> <p>激发对现代花艺创新的探索热情，培养突破传统、敢于尝试的艺术勇气，理解“创新不是否定传统，而是在传承基础上的突破”，形成开放包容的艺术审美心态，愿意主动关注国内外现代花艺前沿动态。</p> <p>增强对“材料价值”的多元认知，认识到非植物材料（如废旧金属、回玻璃）也能通过设计转化为艺术元素，树立“环保创新”的理念，培养变废为宝的创造力，减少对自然资源的过度依赖。</p> <p>培养“以人为本”的设计思维，理解现代花艺不仅是艺术表达，更需贴合用户需求与场景氛围</p>						
思政元素	<p>创新精神与时代担当：通过现代花艺对传统插花的突破与创新，引导学生认识到“创新是艺术发展的核心动力”，鼓励学生在学习中敢于打破思维定式，同时理解创新需立足时代需求（如环保、个性化消费），培养学生为</p>						

	<p>统艺术注入时代活力的责任感，助力中华优秀传统文化在当代的创新发</p> <p>环保理念与可持续发展：强调现代花艺中“废旧材料再利用”“减少花材费”的设计思路（如用干枯花材制作永生花艺、选择本地时令花材降低碳排放），引导学生树立“绿色设计”理念，认识到艺术创作需兼顾美学生态责任，将可持续发展意识融入学习与生活，践行“绿水青山就是金山山”的理念。</p> <p>跨界融合与综合素养：现代花艺涉及艺术、设计、商业、环保等多个领域，通过学习引导学生理解“跨界融合是当代社会发展的趋势”，鼓励学生主动学习跨领域知识，培养综合分析与解决问题的能力，为未来适应多元职需求奠定基础，同时树立“终身学习”的意识。</p> <p>文化自信与国际视野：在介绍现代花艺国际趋势时，强调中国现代花艺设计师的本土创新（如将青花瓷、竹编等传统元素融入现代花艺），展示中现代花艺在国际舞台的影响力，增强学生对中华优秀传统文化的自信，同时引导学生以开放心态学习国际先进设计理念，培养“立足本土、放眼全球”的际视野。</p>	
教学重点	现代花艺设计基本手法以及花环制作。	
教学难点	现代花艺设计基本手法以及花环制作。	
教学方法与手段	老师讲解示范，学生操作	
仪器材料	仪器：多媒体 材料：鲜花、细铁丝、花绿胶、剪刀	
教学过程设计		
操作原理与步骤	<p>1、学情分析和新课导入（5分钟）</p> <p>在前面的课程我们进行了东方式基本花型的插制，今天我们开始我们来学习现代礼仪插花艺术.....</p> <p>2、新课内容（120分钟）</p> <p>2.1 理论基础（60分钟）</p> <p>现代花艺也称自由式插花，指融汇了东西方插花的特点、选材、构思及造型不拘一格的插花。其特点有选材自由广泛，可使用真的、仿真的植物材料和装饰性材料、造型灵活多变，使自然美和人工美和谐统一和颜色以天然色和装饰色相结</p>	要求

合，色彩更丰富等。现代花艺不拘泥于花材的自然形态，为了更好的体现作品想要表达的创作意图，会对花材进行一些处理、设计，使得花艺作品产生强烈的视觉冲击力。

现代花艺设计基本手法：

① 分解

改变植物的自然形态，将花材解体，例如进一步将花朵分离成花瓣、花蕊，将叶子的叶脉和叶片分离，或者将花径剖开，以作他用。

② 重组

将分解后的花、叶、果、枝以另一形态重新组合，这种方法常常会产生奇妙的效果。

③ 撕裂

将花材撕裂成条状或其他形状，通过改变花材的原本形态来配合花艺创作需要。

④ 串连

用铁丝等把花瓣、花朵、叶片、果实等串起来，可通过垂挂、罩、绕等手法创作。

⑤ 捆绑、打结、扭曲

将3枝以上相同的花材捆绑成束，用以增加量感或力度，表现花材密集的质感。常用柔性花材制作，比如满天星等。

⑥ 编织

将能折叠的叶片、竹片、柳枝等植物或非植物材料编织成块状、网状、球状、条状等作为设计、构造创作的一部分。可用同类材料，也可用几种材料混编。适合的材料有散尾葵、黄剑叶、藤条、龙柳、棕榈叶等。

⑦ 包卷

将平面状的叶、花或其他平面状材料卷成筒状，用金属丝或订书机等固定，多用于铺陈、线条。

⑧ 锥杯

用叶卷成锥杯造型，上大下小，一般起遮盖花泥的作用。跟包卷的区别就是形状不一样。

⑨ 修剪

把花材修剪成花艺作品需要的形状，常见的有把散尾葵修剪成长尾状，棕榈叶剪成扇形等。

⑩ 粘贴

把叶、花、果、枝或非植物材料、小饰物、贝壳等用胶枪直接粘贴在花器上、构架上等。

⑪ 阶梯

每朵花之间以相等或不相等的距离一支或更比一支高的插入，就如一级一级的阶梯，由低向高延伸，表现花材的韵律美，宜用点状或片状花材。

⑫ 平行线

使一组花材的立轴都是平行状态，这是模仿自然界植物生态而来，如森林中一直保持直立生长的林木。

⑬ 重叠

将平面状的花或叶一层叠在另一层上，每层的空隙较小，即完全重叠，表现花材重叠的美感。重叠的花或叶要三个以上。通常用于最底部遮盖花泥。

⑭ 层叠

层叠与重叠不同，即两层不完全重叠，而是一层与一层之间部分重叠；材料与材料之间的空

间不相同，可以营造出不同的效果。

⑮ 铺垫

把剪短的同种花材一枝紧靠一枝地插在底部，就像是平铺卵石般，用作插在底部掩盖花泥。为求变化，可采用组群式的插法，块状、线状、点状、面块状花材都可以。

⑯ 组群、群聚

组群是将同种类、同色系的花材分组（两支以上）、分区（一个区域可有两种以上不同的组群）插，而且组与组之间留空间。花材可高低不同，创造出一种有组织有计划的感觉。从而可欣赏到不同花材的造型、色彩、质感。用同一季节开花的材料组合最好。

群聚是将相同的花材紧密地集合插在一处，使同一类花的数量、形状或花材形成一个整体，与组群的区别在于花材之间不留空隙，有团状之感。

⑰ 加框

一种加强视觉焦点的设计技巧，即在花形外面加上框架、枝条、藤等。框架的形式有满框、1/2框、1/4框、3/4框。

⑱ 构筑

是融入了现代建筑、雕塑理念的一种抽象手法。三维目标不是表现花材的自然美，只将花材视为一种元素，以点、线、面、块的形态按作者的思维构成某种无可名状的图形，表现作者的某种欲望、心声。

⑲ 构架

用有一定支撑力度的枝条、藤或非植物材料

做成各种形状的支撑架，如篱笆状、网状、箱框状、团状.....再将花材插制在框架上，可重点表现花材之美态。

⑩ 透视

将素材，以层层重叠、镂空的方式，相互交错表现一种层次感、空间穿透感。

⑪ 阴影

巧妙运用相同材料大小不一样的差异，创作出该材料上下、前后阴影效果，在设计上可增加视觉的延伸、分量感。设计的技巧以成双花材设计，可增加视觉的效果。

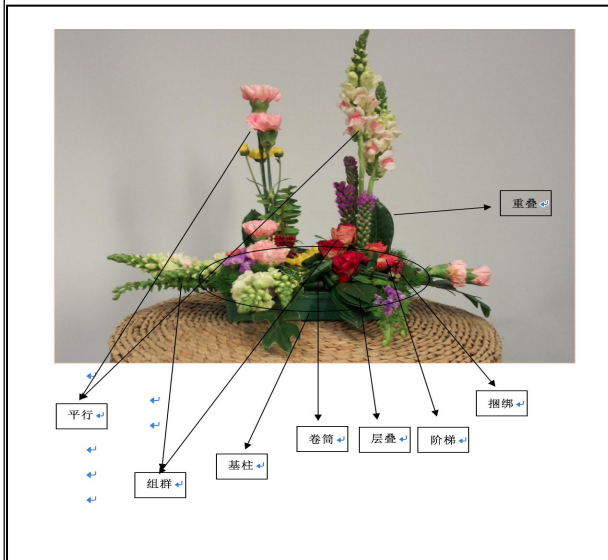

2.2 花环的制作（60 分钟）

① **制作花环基底。**使用细铁丝或者花环基底。把铁丝或者基底弯成圆形或者椭圆形，根据需要可以弄成不同的大小。如果用铁丝，要把两端捏紧，避免刺伤手指。

② **花材的修剪。**把所有花材用园艺剪分成小份。

③ **把花材绑在花环基底上。**把需要的花材

	<p>依次交错着绑在铁丝上把花朵和叶子固定在基底上，可以使用花绿胶或者细绳。可用细绳穿过花朵和基底，打个结固定，也可以用花绿胶把花朵黏在基底上。每固定一个花朵，要检查是否牢固避免掉落。按着圆形的路径依次做完整个花环。</p> <p>3、小结（5分钟）</p> <p>现代花艺不拘泥于花材的自然形态，为了更好的体现作品想要表达的创作意图，会对花材进行一些处理、设计，但不管是哪种手法都需做到以下几点：</p> <ul style="list-style-type: none"> ① 架构：结构坚固，造型美观 ② 粘贴：纹路清晰，贴面稳固。 ③ 绑扎：绑扎紧实，结美观 ④ 分解与蜷曲：能因材就势，合理利用植物材料。 <p>4、布置复习思考题（5分钟）</p> <p>现代花艺设计基本手法有哪些？</p> <p>5、整理台面，打扫卫生</p> <p>个人台面应随时收拾保持整洁，实训室卫生包括讲台、地面、水池、桌椅等，水池杂物务必清除干净避免堵塞水池，桌椅必须摆放整齐。</p>	
课外作业	将实验过程写成实验报告。	
课后体会	现代花艺强调创意与技法，同学们应课后多练习。	

项目编号	15	项目名称	现代礼仪插花艺术 --花束的制作及包装	实训班级	园林技术 24级	学时	3
课程名称	插花与花艺设计			教材	插花与花艺设计		
三维目标	<p>知识与技能：掌握花材搭配、造型设计及包装技法。</p> <p>过程与方法：通过实践掌握从构思到完成花束的创作流程。</p> <p>情感态度与价值观：提升审美素养，培养耐心与创意表达能力。</p>						
思政元素	<p>创新精神与时代担当：通过现代花艺对传统插花的突破与创新，引导学生认识到“创新是艺术发展的核心动力”，鼓励学生在学习中敢于打破思维定式，同时理解创新需立足时代需求（如环保、个性化消费），培养学生为传统艺术注入时代活力的责任感，助力中华优秀传统文化在当代的创新发展。</p> <p>环保理念与可持续发展：强调现代花艺中“废旧材料再利用”“减少花材浪费”的设计思路（如用干枯花材制作永生花艺、选择本地时令花材降低碳排放），引导学生树立“绿色设计”理念，认识到艺术创作需兼顾美学生态责任，将可持续发展意识融入学习与生活，践行“绿水青山就是金山银山”的理念。</p> <p>跨界融合与综合素养：现代花艺涉及艺术、设计、商业、环保等多个领域，通过学习引导学生理解“跨界融合是当代社会发展的趋势”，鼓励学生主动学习跨领域知识，培养综合分析与解决问题的能力，为未来适应多元职业需求奠定基础，同时树立“终身学习”的意识。</p> <p>文化自信与国际视野：在介绍现代花艺国际趋势时，强调中国现代花艺设计师的本土创新（如将青花瓷、竹编等传统元素融入现代花艺），展示中国现代花艺在国际舞台的影响力，增强学生对中华优秀传统文化的自信，同时引导学生以开放心态学习国际先进设计理念，培养“立足本土、放眼全球”的际视野。</p>						
教学重点	花束的螺旋手法及花托式包装。						
教学难点	花束的螺旋手法及花托式包装。						
教学方法与手段	老师讲解示范，学生操作						
仪器材料	<p>仪器：多媒体</p> <p>材料：鲜花、丝带、包装纸、剪刀</p>						
教学过程设计							
	1、学情分析和新课导入（5分钟）				要求		
	花束是我们不同节日的一个重要的展现方式						

<p>操作原理与步骤</p>	<p>式，手捧花、花束的制作及包装是我们日常接触最多的.....</p> <p>2、新课内容（120 分钟）</p> <p>2.1 实验方法与步骤讲解（60 分钟）</p> <p>四面观赏花束造型很多，如半球形、漏斗形、火炬形、放射形、球形、不对称组群和局部外挑形等。这里我们以半球型为例，分解制作技术。</p> <p>① 材料准备：根据需要选好花材、包装纸及其它辅材。</p> <p>② 按各类型花束的制作方法排列花材。</p> <p>螺旋手法的演示：采用“螺旋茎”捆扎法，首先用一手垂直地拿好一枝花，根据造型设计，一枝一枝按照顺时针或逆时针方向旋转排列加花，各花枝一个压靠一个地摆放(即后枝压靠前枝)，各花枝相压靠在一个交点上形成一个螺旋状的束把。</p> <p>为使花材分布匀称，需从四面加入花材，一手持花一手添加，就能制作出向四周匀称分布、且中间略高四周略低、能满足各角度欣赏需要的四面观赏花束，也称手绑。</p> <p>③ 绑扎。</p> <p>④ 包保水材料：用脱脂棉浸水后缠绕在花茎切口处，外包锡箔纸。</p> <p>⑤ 包包装纸：</p> <p>选两张与花束颜色协调的片状圆形包装纸，其中一张中央剪一个小孔、将花束基部从纸孔中穿过。另一张包装纸平铺展开，将花束垂直立于其中央，一手扶住花束，一手将包装纸慢慢收拢至握把处，整理包装纸，使其均匀形成许多褶皱。</p>	
----------------	---	--

	<p>将花束基部用丝带扎紧，再用带自然、美观地装饰握把处。</p> <p>2.2 学生的实际操作（60分钟） 步骤同上。</p> <div data-bbox="502 367 1035 705" style="border: 1px solid black; padding: 5px; text-align: center;">  </div> <p>3、小结（5分钟）</p> <p>4、布置复习思考题（5分钟）</p> <p>螺旋手法的技巧是？</p> <p>花束的包装手法？</p> <p>5、整理台面，打扫卫生</p> <p>个人台面应随时收拾保持整洁，实训室卫生包括讲台、地面、水池、桌椅等，水池杂物务必清除干净避免堵塞水池，桌椅必须摆放整齐。</p>	
<p>课外作业</p>	<p>将实验过程写成实验报告。</p>	
<p>课后体会</p>	<p>同学们对于螺旋点的把握还不太准确，应该多加练习。</p>	

项目编号	16	项目名称	现代礼仪插花艺术 --扇形花束的制作 及包装	实训班级	园林技术 24级	学时	3
课程名称	插花与花艺设计			教材	插花与花艺设计		
三维目标	<p>知识与技能：掌握扇形花束的不对称放射型构图原理，能独立完成花材修剪、层次插制及适配包装操作。</p> <p>过程与方法：通过“观察 - 模仿 - 创作”流程，学会根据花材特性调整扇形角度，提升空间造型与动手实践能力。</p> <p>情感态度与价值观：感受扇形花束的灵动美感，培养对花艺细节的专注力，增强创意表达的信心。</p>						
思政元素	<p>工匠精神：通过反复练习花材固定、包装褶皱处理等细节，培养精益求精、专注严谨的职业态度。</p> <p>文化传承：结合中式扇形文化中“雅致、含蓄”的美学内涵，引导理解传统审美与现代花艺的融合。</p> <p>生态意识：强调选用当季花材、合理利用花材边角料，树立绿色环保、尊重自然的创作理念</p>						
教学重点	花束的螺旋手法及叶片式花束包装。						
教学难点	花束的螺旋手法及叶片式花束包装。						
教学方法与手段	老师讲解示范，学生操作						
仪器材料	<p>仪器：多媒体</p> <p>材料：鲜花、丝带、包装纸、剪刀</p>						
教学过程设计							
操作原	<p>1、学情分析和新课导入（5分钟）</p> <p>扇形花束是常见的花束类型，叶片式花束包装是十分广泛的花束包装方式.....</p> <p>2、新课内容（120分钟）</p> <p>2.1 实验方法与步骤讲解（60分钟）</p>					要求	

<p>理 与 步 骤</p>	<p>① 材料准备：根据需要选好花材、包装纸及其它辅材。</p> <p>② 按各类型花束的制作方法排列花材。</p> <p>螺旋手法的演示：采用“螺旋茎”捆扎法，首先用一手垂直地拿好一枝花，根据造型设计，一枝一枝按照顺时针或逆时针方向旋转排列加花，各花枝一个压靠一个地摆放(即后枝压靠前枝)，各花枝相压靠在一个交点上形成一个螺旋状的束把。</p> <p>为使花材分布匀称，需从左右两边加入花材，一手持花一手添加，就能制作出向左右匀称分布、且中间略高四周略低、能满足各角度欣赏需要的单面观赏花束，也称手绑。</p> <p>③ 绑扎。</p> <p>④ 包保水材料：用脱脂棉浸水后缠绕在花茎切口处，外包锡箔纸。</p> <p>⑤ 包包装纸：</p> <p>一大一小两张包装纸的包装方法：选片状方形包装纸一张，略小于包装纸的衬纸一张。将花束沿对角线方向平放于衬纸上，将花束基部的衬纸一角向上折叠，左右两角向中间收拢，略叠压后再向外翻出，整理后将花束基部扎紧。外包装纸平铺展开，将初步包装的花束对角线放置，先左右两角向内折起，再花束基部一角向内折起，压平后用缎带花结装饰即可。</p> <p>大小相同两张包装纸的包装方法：选两张颜色与花束协调的片状方形包装纸，包装纸错开相叠，形成似八角形的纸。花束沿对角线方向平放于纸上，将最下面的两角折起，再将横向两端拢</p>	
----------------------------	--	--

起，到中间略叠压后再向外反转，折压成形，整理后用缎带花结装饰。

2.2 学生的实际操作（60 分钟）

步骤同上。



3、小结（5 分钟）

4、布置复习思考题（5 分钟）

叶片式花束的包装手法有什么要点？

5、整理台面，打扫卫生

个人台面应随时收拾保持整洁，实训室卫生包括讲台、地面、水池、桌椅等，水池杂物务必清除干净避免堵塞水池，桌椅必须摆放整齐。

课外作业

将实验过程写成实验报告。

课后体会

加强包装练习。

项目编号	17	项目名称	现代礼仪插花艺术 --手提花篮的制作	实训班级	园林技术 24级	学时	3
课程名称	插花与花艺设计			教材	插花与花艺设计		
三维目标	<p>知识与技能：掌握手提花篮的固定架构搭建（如花泥固定、提手安装），能完成花材高低错落的单面观插制及整体装饰搭配。</p> <p>过程与方法：通过“选篮 - 布架 - 插制 - 装饰”流程，学会根据花篮用途（送礼 / 装饰）调整花材组合，提升空间布局与动手实践能力。</p> <p>情感态度与价值观：体会手提花篮的实用美学价值，培养耐心细致的创作习惯，增强对生活美学的感知力。</p>						
思政元素	<p>匠心培育：聚焦花篮提手牢固度、花材插制稳定性等细节，培养精益求精、注重品质的职业素养。</p> <p>文化融合：结合中式花篮“礼敬、雅致”的传统寓意（如节庆送礼、探访问候），传递礼仪文化与人文关怀</p>						
教学重点	手提花篮的制作。						
教学难点	手提花篮的制作。						
教学方法与手段	老师讲解示范，学生操作						
仪器材料	<p>仪器：多媒体</p> <p>材料：鲜花（茉莉花、戴安娜玫瑰、白色康乃馨、多头玫、水仙百合粉色）、花篮、玻璃纸、花泥、花泥刀、剪刀</p>						
教学过程设计							
操作原理与	<p>1、学情分析和新课导入（5分钟）</p> <p>花篮是指装花所用的篮子，或以篮为容器制作成的插花，是社交、礼仪场合最常用的花卉装饰形式之一，用于开业、致庆、迎宾、会议、生日、婚礼及丧葬等场合。尺寸有大有小，造型有单面观及四面观的，有规则式的扇面形、辐射形、椭圆形及不规则的L形、新月形等。有提梁，便</p>				要求		

步
骤

于携带.....

2、新课内容（120 分钟）

2.1 实验方法与步骤讲解（60 分钟）

① 浸泡花泥，并根据花篮的大小，用花泥刀切花泥。

② 把玻璃纸放进花篮里，然后把切好的花泥放进去，用剪刀把多余的玻璃纸剪掉。

③ 插花

用叶子插出造型的基本骨架，定出高度、宽度和厚度。

在基本骨架内定出焦点位置，插入玫瑰。

然后在基本骨架内添加茉莉、康乃馨等，花材尽量不要超过造型的轮廓，最后用水仙百合点缀整个作品。

2.2 学生的实际操作（60 分钟）

步骤同上。



3、小结（5 分钟）

4、布置复习思考题（5 分钟）

花篮的制作过程中需要注意什么？

5、整理台面，打扫卫生

个人台面应随时收拾保持整洁，实训室卫生

	包括讲台、地面、水池、桌椅等，水池杂物务必清除干净避免堵塞水池，桌椅必须摆放整齐。	
课外作业	将实验过程写成实验报告。	
课后体会	注意礼仪花篮与中式的区别	

项目编号	18	项目名称	期末考核：花艺创作技能拓展	实训班级	园林技术 24级	学时	3
课程名称	插花与花艺设计			教材	插花与花艺设计		
三维目标	<p>1. 知识与技能：掌握花篮的空间布局逻辑（如高低层次、色彩搭配），能独立完成花泥固定、花材插制及花盒装饰（丝带、衬纸）的全套操作。</p> <p>2. 过程与方法：通过“构思-选材-制作-调整”流程，学会根据花篮尺寸、用途（送礼/陈列）优化设计，提升立体造型与创意落地能力。</p> <p>3. 情感态度与价值观：感受“精致承载美好”的情感传递价值，培养对细节的把控力，增强审美表达与情感寄托的创作意识。</p>						
思政元素	<p>工匠精神：专注花材插制角度、花泥隐藏处理等细节，培养严谨细致、追求极致的创作态度。</p> <p>- 文化寓意：结合花盒“圆满、珍视”的象征意义（如节日馈赠、心意传递），传递真诚待人、重视情感联结的价值观。</p> <p>- 可持续理念：倡导选用环保材质花盒、合理利用花材，引导树立绿色创作、减少浪费的生态意识。</p>						
教学重点	花盒的设计与制作。						
教学难点	花盒的设计与制作。						
教学方法与手段	老师讲解，学生操作						
仪器材料	<p>仪器：多媒体</p> <p>材料：鲜花、包装纸、玻璃纸、花泥、花泥刀、剪刀</p>						
教学过程设计							
操作原理	<p>1、布置期末任务：（10分钟）三选一</p> <p>①任务描述（中式）</p> <p>要求：依据作品主题，使用指定容器与材料，创作中国传统插花篮花作品，并命名。</p> <p>主题：春；材料：指定花篮；技巧：剑山固定</p> <p>要求：运用现有花材进行花盒创作，定下设计主题；</p> <p>一、篮花创作分两种情况，一种是礼仪花篮，一般使用花泥固定花材，一种是东方式传统花篮插</p>				要求		

与 步 骤	<p>花，采用剑山固定</p> <p>②任务 2 花首饰设计与制作（现代）</p> <p>任务描述</p> <p>要求：依据作品主题，使用指定材料完成头花、颈花与腕花作品的设计与制作。</p> <p>主题：夏；材料：必须使用珍珠；其他材料自选；</p> <p>技巧：自由选择</p> <p>任务分析</p> <p>合理分配完成三项作品所需要的时间，三项作品风格应该一致，以使作品更协调，不宜选用过大的花。</p> <p>③任务 3 螺旋状花束三维架构</p> <p>遵循立体构成的形式美法则以及三维形态构成规律，初步掌握螺旋状花束的架构制作；</p> <p>根据老师提供的花束图片或者实物，创作螺旋状花束的架构。</p> <p>创作（80 分钟）</p> <p>3、作品鉴赏及现场评分（35 分钟）</p> <p>总分为 100 分，每组作品综合学生和老师的分数取平均值作为最终分数。</p> <p>设计主题：30 分</p> <p>作品创作表现：70 分</p> <p>4、整理台面，打扫卫生（15 分钟）</p> <p>个人台面应随时收拾保持整洁，实训室卫生包括讲台、地面、水池、桌椅等，水池杂物务必清除干净避免堵塞水池，桌椅必须摆放整齐。</p>	
课外作业	将实验过程写成实验报告。	
课后体会	同学们基本都系统掌握了东、西方及现代插花基础技法，能独立完成经典花型创作，	